

ICS 31-030
L 90



中华人民共和国国家标准

GB/T 9505—2010
代替 GB/T 9505—1998

蒸散型钡吸气剂

Barium flash getters

2010-12-01 发布

2011-05-01 实施

中华人民共和国国家质量监督检验检疫总局
中国国家标准化管理委员会 发布

前 言

本标准是对 GB/T 9505—1998《蒸散型钡吸气剂》的修订。

本标准与原标准 GB/T 9505—1998 相比主要变化如下：

- 在规范性引用文件中增加了 GB/T 4314《吸气剂术语》；
- 在环形吸气剂中增加了近年来普遍使用的灯用、小型电子管、太阳能集热管用吸气剂；
- 新增了用于扁平管的大喇叭槽环形吸气剂；
- 增加了吸气剂主要产品支架形式品种；
- 由于部分吸气剂已被淘汰，修订时删除了部分型号的环形吸气剂；
- 修订了部分非掺气吸气剂得钡量、放气量的判定标准；
- 修订了交收检验时的判定规则；
- 修订了测试方法所引用的国家标准号；
- 根据 GB/T 1.1—2000 的要求进行格式修订。

本标准代替 GB/T 9505—1998。

本标准的附录 A 和附录 B 是规范性附录，附录 C 是资料性附录。

本标准由全国半导体设备和材料标准化技术委员会提出并归口。

本标准起草单位：南京华东赛斯真空材料有限公司、工业和信息化部电子工业标准化研究所、中国电子科技集团公司第十二研究所。

本标准主要起草人：薛函迎、郭卫斌、张巨先、刘筠。

本标准于 1988 年首次发布，1998 年 6 月第 1 次修订，本次为第 2 次修订。

蒸散型钡吸气剂

1 范围

本标准规定了蒸散型钡吸气剂的要求、试验方法、检验规则及包装、标识、贮运。
本标准适用于显像管、显示器及其他电真空器件用掺气吸气剂和非掺气吸气剂。

2 规范性引用文件

下列文件中的条款通过本标准的引用而成为本标准的条款。凡是注日期的引用文件,其随后所有的修改单(不包括勘误的内容)或修订版均不适用于本标准,然而,鼓励根据本标准达成协议的各方研究是否可使用这些文件的最新版本。凡是不注日期的引用文件,其最新版本适用于本标准。

GB/T 2828.1 计数抽样检验程序 第1部分:按接收质量限(AQL)检索的逐批检验抽样计划

GB/T 4314 吸气剂术语

GB/T 4965—1985 吸气剂分类及型号命名方法

GB/T 25495—2010 吸气剂金属释放特性测试方法

GB/T 25496—2010 吸气剂机械性能测试方法

GB/T 25497—2010 吸气剂气体吸放性能测试方法

3 术语、型号命名及形状结构

GB/T 4314 所确定的术语和定义适用于本标准。

蒸散型钡吸气剂型号命名方法应符合 GB/T 4965—1985 的规定。

蒸散型钡吸气剂按形状和结构可分为环形、管形和环碟形、大喇叭环槽形。

4 要求

4.1 外形尺寸

4.1.1 环形吸气剂示意图及外形尺寸如图1和表1所示。

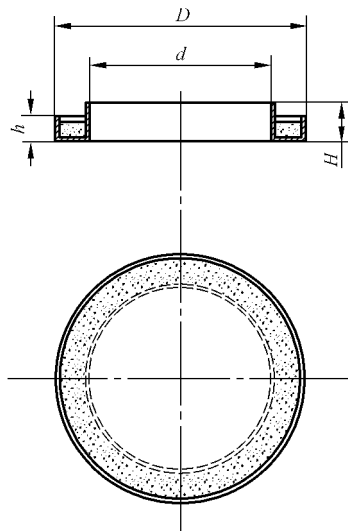

图1 环形吸气剂示意图