



图示示例 LME7

LME71.901A2

含程序进程的燃烧器控制器 LME71.901A2

用户文件

应用:

- 比调式直接点火鼓风机燃烧器
- 通过三位浮点调节器或模拟信号工作的集成式 PWM 鼓风机控制器，用于气动空燃比控制系统的燃烧器
- 集成式阀门检漏（可参数设定）
- 例如：用于符合 EN 676 标准的燃烧器

LME7 以及本用户文件专供那些产品中内置或连接了 LME7 的原始设备制造商 (OEM) 使用！



提示！
本文档与 LME7 基本文件 (P7105) 结合使用才有效！

软件版本 V02.03
从生产日期 210310xxxx 开始

CC1A7105.6zh
02.07.2021

Smart Infrastructure

目录

1	其他文件.....	3
2	警告说明.....	4
3	手册说明.....	4
3.1	安全技术提示	4
3.2	有资质的人员	4
3.3	按照规定使用	4
4	程序进程 LME71.901A2	5
5	阶段显示列表	6
6	燃料管路 (示例)	7
6.1	燃气直接点火 (G), 1 段.....	7
6.2	燃气直接点火 (G), 1 段,有阀门检漏.....	7
7	燃气阀的阀门检漏.....	8
8	输入端最小值燃气压力开关.....	9
9	时间表和设置	10
10	输入端和输出端/内部连接图.....	11
11	参数列表 (AZL2)	12
12	PWM 设置.....	17
12.1	相关参数.....	17
12.2	PWM 控制参数.....	19
12.3	PWM 安全参数.....	20
12.4	PWM 参数的初始设置.....	21
12.4.1	PWM 基本参数的初始设置.....	21
12.4.2	在预扫风阶段 (Ph30) 和点火负载阶段 (Ph38, Ph40 和 Ph44) 读取参数 920 的值.....	30
12.4.3	PWM 安全参数的最终设置.....	31
12.4.4	设置安全参数 675.00/675.01 并在最坏条件下检查安全设置.....	35
12.4.5	在应用上调整小火负载 (P1)、点火负载 (P0) 和额定负载 (P2) 的加热装置专家转速工作点	36
12.4.5.1	... 通过 AZL2.....	37
12.4.5.2	... 通过 LME7 中的内部操作单元.....	39
12.5	PWM 鼓风机参数概述 (LME71.901A2 值范围)	40
13	错误代码列表	42
14	图例.....	43
15	插图目录.....	44

1 其他文件

产品类型	名称	文件类型	文件编号
LME	燃烧器控制器	环保声明	E7105 *)
LME7	燃烧器控制器	数据表	N7105
LME	燃烧器控制器	产品系列表	Q7101
LME7	燃烧器控制器	基础文件	P7105

*) 根据客户要求提供



提示！

下文中将不使用 *产品名称*，仅使用产品类型的名称，参见下表！

产品类型	产品名称
ACS410	电脑软件
AZL2	显示单元和操作单元
ION	离子棒
LME7	燃烧器控制器
QRA	紫外线火焰探测器
QRB	光敏电阻传感器
QRC	蓝火焰探测器

2 警告说明



警告!
LME7 基础文件 (P7105) 中列出的所有安全提示、警告说明和技术信息也必须显示在本文件中!

请注意这些警告说明，以避免造成人身、财产和环境损害!

LME7 是一台安全装置! 不允许打开该装置、进行干预或者更改。Siemens 对非法干预造成的损坏不承担任何责任!

如果风机处于连续运行阶段，则电源电压和 PWM/霍尔输入端/输出端之间必须有安全的电气隔离。如不遵守，有安全功能受到破坏或发生触电的危险



警告!
在 LME7 的访问级 OEM 中，可不按照应用标准设置参数。设置参数时需要确保满足法律法规要求运行设备应用。如不遵守，有影响安全功能的危险。



小心!
损坏开关触点的危险!
如果因端子过载或者短路触发了外置备用保险装置 (Si)，则必须更换 LME7。

3 手册说明

3.1 安全技术提示

本用户文件包括必须注意的个人安全及避免物品损坏的提示。通过警告三角形或一个手符号强调该提示，并视危险程度而定显示如下：



警告

表示，如未采取相应的预防措施，可能造成死亡、重伤或严重财产损失。



提示

是关于产品、产品操作或文件各部分，需要特别注意的重要信息。

3.2 有资质的人员

只能由**有资质的人员**启动和运行此设备。本用户文件安全提示中所述之训练有素的人员是指有资格根据安全技术标准，对设备、系统和电路进行操作、接地和标识的人员。

3.3 按照规定使用

注意下列事项:

本装置仅允许用于技术说明中规定的用途，并且仅能够与 Siemens 建议或者许可的第三方装置和第三方组件搭配使用。

若要完好、安全地运行产品，前提条件是正确地运输、存储、安装和装配，并仔细地操作和维护。

4 程序进程 LME71.901A2

→ 关于无/有阀门检漏的燃料管路 G



图 1: 无/有阀门检漏功能的燃料管路 G 的程序进程

7105d71zh/0921

5 阶段显示列表

阶段编号显示		LED	功能
7 段		AZL2	
LOC	LOC	红色	故障锁定阶段
待机			
OFF (关)	OFF (关)	关	待机, 等待热量要求
P08	Ph08	关	电源开启/测试阶段 (例如探测器测试)
启动			
P21	Ph21	黄色	安全阀开启, 空气压力开关在初始位置 检查 POC 是否关闭 (5 秒后超时/锁定) 鼓风机转速降低到 0
P22	Ph22	黄色	1 部分: 鼓风机打开 2 部分: 空气压力开关规定时间 消息 (超时), 空气压力开关稳定
P24	Ph24	黄色	稳定时间, 鼓风机预扫风转速
P30	Ph30	黄色	1 部分: 没有外部光测试的预扫风时间 *1 2 部分: 有外部光测试的预扫风 (2.1 秒)
P36	Ph36	黄色	转速稳定时间, 鼓风机点火负载转速
P38	Ph38	闪黄色	预点火时间
P40	Ph40	闪黄色	后点火时间
P42	Ph42	绿色	火焰探测
P44	Ph44	绿色	时间间隔: 安全时间结束, 且安全回路批准
运行			
xx	oP:xx	绿色	运行 (调节), 以百分比显示实际功率(%)
停用			
P10	Ph10	关	回扫
P72	Ph72	黄色	转速稳定时间, 鼓风机后扫风转速
P74	Ph74	黄色	后吹扫时间 *2
阀门检漏			
P80	Ph80	黄色	排空测试段
P81	Ph81	黄色	大气压力测试时间
P82	Ph82	黄色	填充测试段
P83	Ph83	黄色	燃气压力测试时间
安全关闭阶段			
P01	Ph01	黄/红色	低电压/超电压
P02	Ph02	黄色	安全停机 (例如: 安全回路开路) →不可更改的锁定
P04	Ph04	红/绿色	外部光线待机
P90	Ph90	黄色	最小值燃气压力开关打开 → 安全停机和启动阻止
		*1	预扫风期间进行阀门检漏, 当 - 参数 241.00 = 1 且参数 241.02 = 1 或 - 参数 241.00 = 1 且参数 241.01 = 0 或 - 参数 234 (后吹扫时间) = 0 秒
		*2	后吹扫期间进行阀门检漏, 当 - 参数 241.00 = 1 且参数 241.02 = 1 或 - 参数 241.00 = 1 且参数 241.01 = 1 且 - 参数 234 (后吹扫时间) > 0 秒

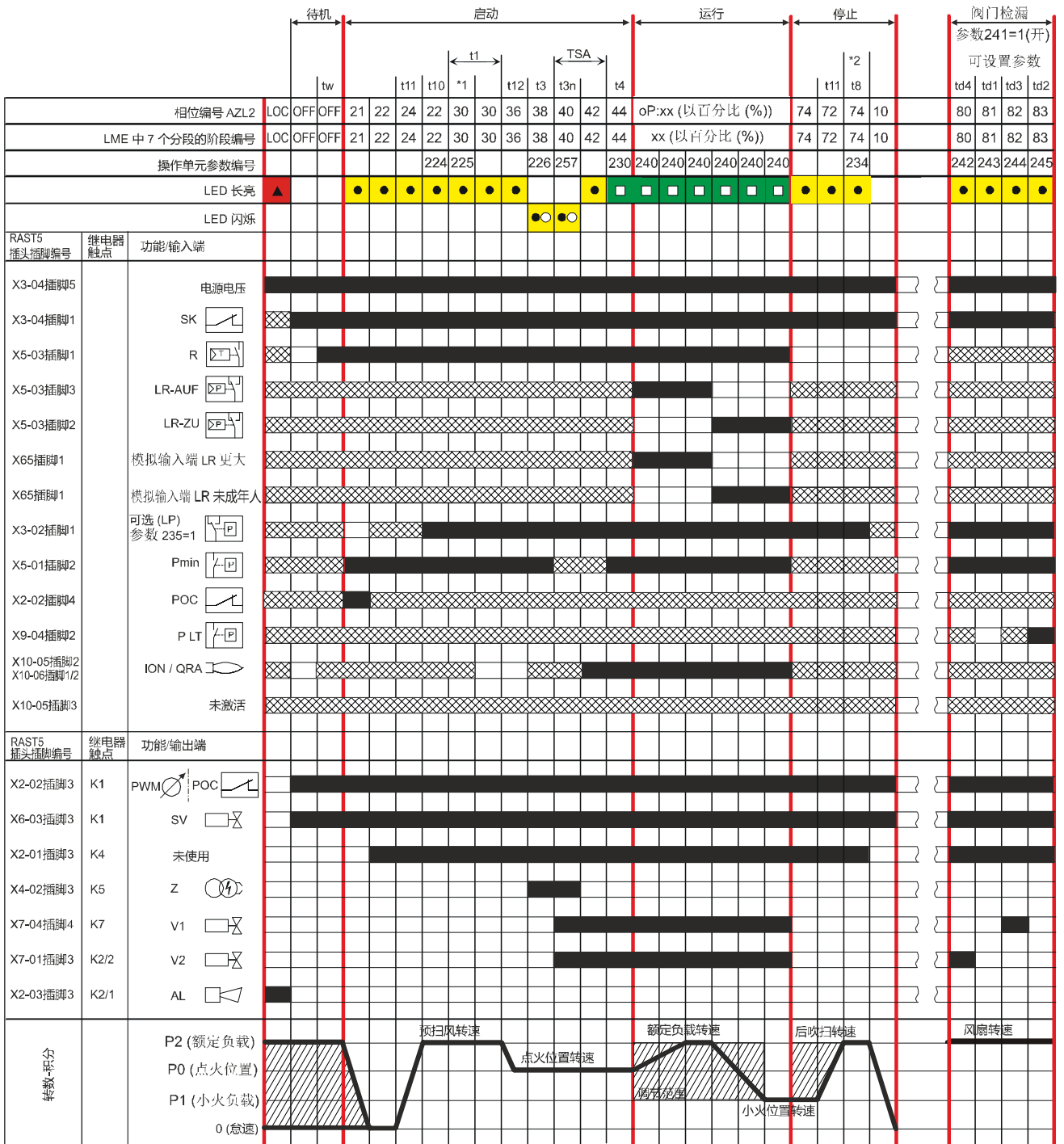
6 燃料管路（示例）

6.1 燃气直接点火 (G)，1 段

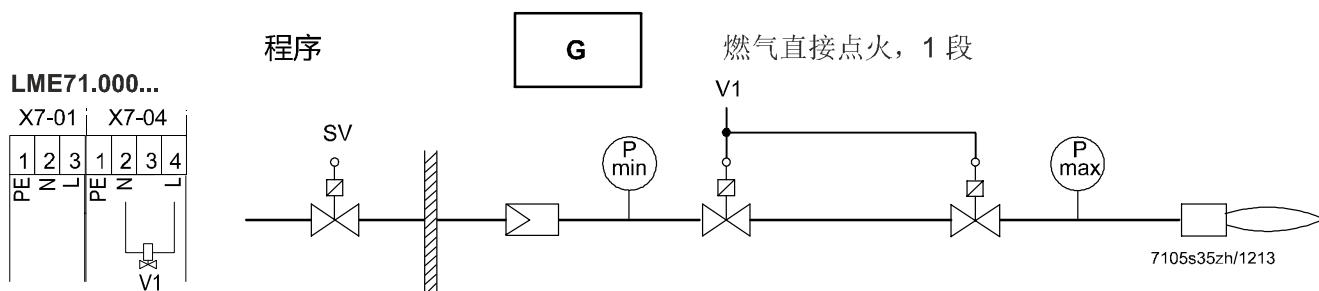

6.2 燃气直接点火 (G)，1 段,有阀门检漏

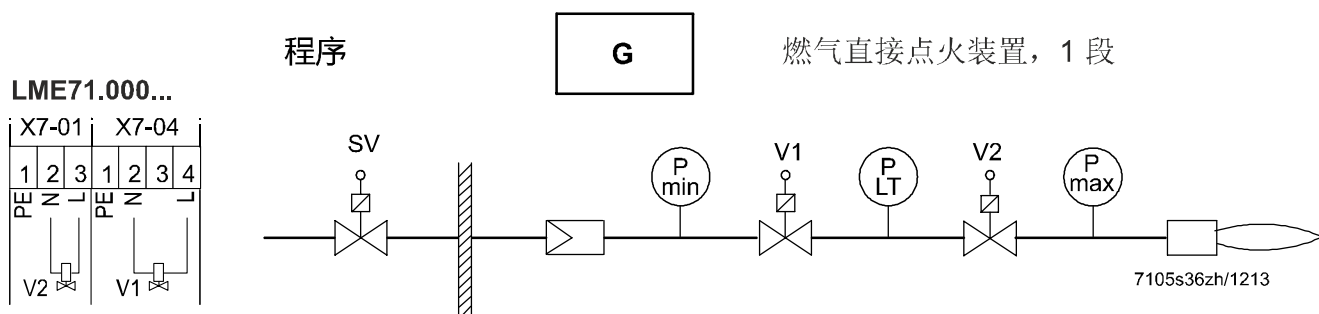

提示！

激活阀门检漏时（例如在停用时），阀端子负载受到限制。

燃料阀 V1 端子 X7-04 插脚 4 燃料阀 V2 端子 X7-01 插脚 3

- 额定电压 AC 120 V AC 230 V
- 50/60 Hz 50/60 Hz
- 额定电流 1 A 1 A
- 功率系数 $\cos\varphi > 0.4$ $\cos\varphi > 0.4$

阀门检漏时程序序列的流程

启动时 启动时，只在从故障位置复位后、电源电压打开后和参数 234 = 0 秒时进行阀门检漏。在此阀门检漏与预扫风时间同步。也就是说，预扫风时间至少等于所有 4 个阀门检漏参数（242, 243, 244, 245）之和。

停用时 停止时，只在后吹扫时间 > 0（参数 234 > 0）时进行阀门检漏。如果没有编程设定后吹扫时间，则在启动时在预扫风期间进行阀门检漏。停止期间（热量要求关），关闭燃料阀之前检查是否参数 241 = 1（阀门检漏开）和参数 234 ≠ 0 秒。由此，燃料阀 V1 首先关闭。燃料阀 V2 保持打开状态。测试段中的剩余燃气因此可以燃烧。后吹扫时间与阀门检漏同步运行。也就是说，后吹扫时间至少等于所有 4 个阀门检漏参数（242、243、244、245）之和。

阀门检漏期间，预扫风/后吹扫转速保持参数 503.01 的设定值。



提示！

设置启动和停止时的阀门检漏参数后，燃气阀必须执行附加的切换循环。也就是说，借此增加燃气阀的继电器的应力（磨损）。



警告！

必须根据 EN 1643 要求由原始设备制造商(OEM)设置大气压力或电源系统压力下的排空及填充时间和测试时间。如不遵守，有影响安全功能的危险。

必须注意，两个测试时间的设置都需要正确。应检查可将用于测试的燃气导入燃烧室（当前应用中）。测试时间与安全有关。复位和取消或阻止阀门检漏之后，LME7 在下次启动时执行阀门检漏（仅限激活阀门检漏时）。即使已禁用预扫风，在启动期间进行阀门检漏时，也要激活预扫风。

已取消阀门检漏的示例：

在阀门检漏期间打开安全回路或燃气启动许可（包含最小值燃气压力开关）输入端时。

阀门检漏 - 泄漏量计算

$$t_{\text{Test}} = \frac{(P_G - P_W) \bullet V \bullet 3600}{P_{\text{atm}} \bullet Q_{\text{Leak}}}$$

QLeak	单位为 l/h	泄露率（升/小时）
PG	单位为 mbar	测试阶段开始时，燃料阀之间的过压
PW	单位为 mbar	在燃气压力开关上设置的过压值（一般为燃气入口压力的 50%）
Patm	单位为 mbar	空气压力绝对值（常压为 1013 mbar）
V	单位为 l	燃料阀之间的体积（测试体积）包括阀门体积和可能的先导段
tTest	单位为 s	测试时间

8 输入端最小值燃气压力开关

最小值燃气压力开关发生故障时的表现（端子 X5-01 插脚 2 和 3）

如果最小值燃气压力开关失灵，将触发安全停机和启动阻止，直至最小值燃气压力开关重新关闭。启动阻止期间，黄色 LED 亮起且安全回路激活。LME7 处于阶段 90。

9 时间表和设置

类型	时间（单位为秒）														
LME71.901A2 产品编号： S55333-B205-A100	tw	TSA 最大	t1 P225 4) 最小	t3 P226 最小	t3n P257 大约	t4 P230 最小	t8 P234 5) 最小	t10 P224 大约	t11 大约	t12 大约	1)	2)	3)	td1 P243 td2 P245 最小	td3 P244 td4 P242 最大
规定	2.5	3	30	3	3.5	15	20	15	60	60	---	---	---	10	3
出厂设置	---	t3n+0.45	29.106+2.1	3.087	3.087+0.3	15.582	24.255	13.818	58.212	58.212	---	---	---	10.29	2.646
最大	2.5	15	1237+2.1	37.485	13.23+0.3	74.97	1237	13.818	---	---	1	0.45	0.45	37.485	2.646
最小	---	---	0+2.1	1.029	0+0.3	3.234	0	0	---	---	0.3	0.3	---	1.029	0
步距	---	---	4.851	0.147	0.147	0.294	4.851	0.294	---	---	---	---	---	0.147	0.147

参数编号	功能	出厂设置
235	空气压力开关输入端 0: 未激活 1: 激活	1
240.00	运行期间熄火时重启 <2: 无 2: 重启 1 次	0
240.01	安全时间结束且无火焰时重启 <2: 无 2: 重启 1 次 3: 重启 2 次 4: 重启 3 次	0
241.00	阀门检漏 0: 关 1: 开	0
241.01	阀门检漏 0: 预扫风时间期间 1: 后吹扫时间期间	0
241.02	阀门检漏 0: 根据参数 241.01 1: 在预扫风和后吹扫时间期间	0

图例

- tw 等待时间
 - TSA 启动安全时间
 - t1 预扫风时间
 - t3 预点火时间
 - t3n 后点火时间参数 257 +0.3 秒
 - t4 时间间隔：安全时间结束 - 安全回路批准
 - t8 后吹扫时间
 - t10 空气压力开关规定时间消息（超时）
 - t11 达到预扫风或后吹扫转速的最长时间
 - t12 达到点火位置转速的最长时间
 - td1 大气压力测试时间
 - td2 燃气压力测试时间
 - td3 填充测试段
 - td4 排空测试段
- 1) 空气压力开关触点上信号改变反应时间（打开空气压力开关）以及熄火时注销时间
 - 2) 输出端信号改变反应时间（例如最小值燃气压力开关）
 - 3) 火焰探测时间
 - 4) 在以下情况中，最短时间 $td1 + td2 + td3 + td4$ ：参数 241.00 = 1（开启），电源开启后，存在不可更改的锁定时，参数 234（后吹扫时间）= 0（后吹扫）或参数 241.01 = 0
 - 5) 最小时间 $td1 + td2 + td3 + td4$ ，当：参数 241.00:1（打开）且参数 234（后吹扫时间）> 0（后吹扫）且参数 241.01: 1

10 输入端和输出端/内部连接图



图 5: 输入端和输出端/内部连接图

11 参数列表 (AZL2)

缩写和密码级别:

HF	服务工程师
OEM	原始设备制造商

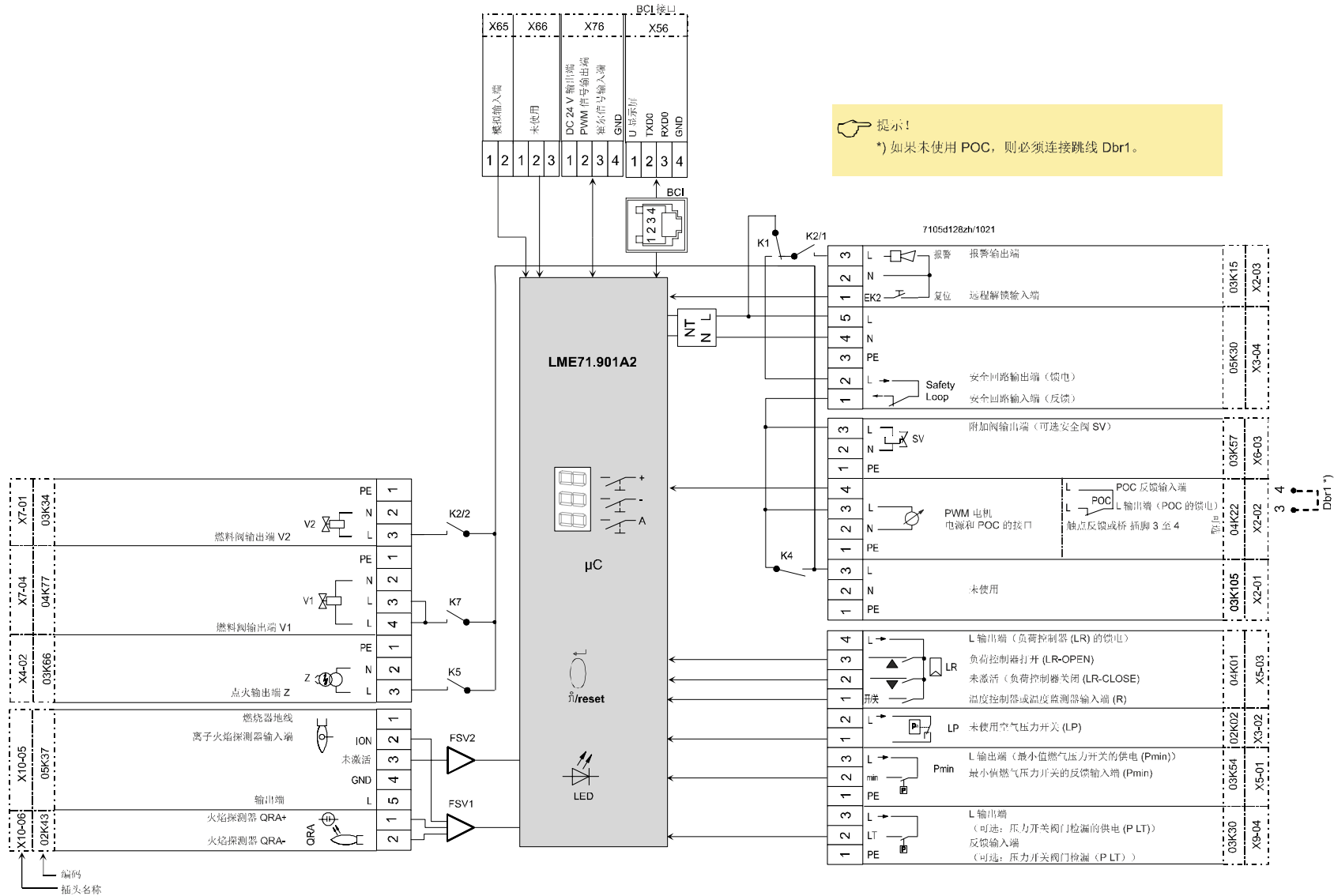
参数编号	参数	编辑	数值范围		步距	出厂设置	密码层级 读取权限最低层级	密码层级 写入权限最低层级
			最小	最大				
000	内部参数							
041	供暖专业人员 (HF) 密码 (4 个字符)	可调节	xxxx	xxxx	---	---	---	原始设备制造商 (OEM)
042	原始设备制造商 (OEM) 密码 (5 个字符)	可调节	xxxxx	xxxxx	---	---	---	原始设备制造商 (OEM)
060	备份/恢复	可调节	恢复	备份	---	---	---	供暖专业人员(HF)
100	概况							
102	识别日期	仅只读	---	---	---	---	信息	---
103	识别号	仅只读	0	9999	1	0	信息	---
113	燃烧器代码	AZL2: 可读 ACS410: 可调节	0	99999999	1	-----	信息	原始设备制造商 (OEM) 通过 ACS410
120	基础设备: 程序模块类型 (ASN)	仅只读	xxxxx.xxxxx	xxxxx.xxxxx	---	0000000000	仅通过 ACS410	---
140	7 段显示器的模式显示 1: 标准 (程序阶段) 2: 火焰 1 (QRA / ION) 3: 火焰 2 (QRB / QRC) ⇨ 未使用 4: 激活的功率 (功率值)	可调节	1	4	1	4	供暖专业人员(HF)	供暖专业人员(HF)
164	可复位启动	可复位	0	999999	1	0	信息	信息
166	总启动次数	仅只读	0	999999	1	0	信息	---
170.00	继电器触点 K12 开关周期 ⇨ 未激活	仅只读	0	99999999	1	0	信息	---
170.01	继电器触点 K11 开关周期 ⇨ 未激活	仅只读	0	99999999	1	0	信息	---
170.02	继电器触点 K2 开关周期	仅只读	0	99999999	1	0	信息	---
170.03	继电器触点 K1 开关周期	仅只读	0	99999999	1	0	信息	---
171	继电器触点计数器之一发出“开关循环超限”信号 (参数 170.00...170.03) → 未激活	仅只读	0	99999999	1	1000000	信息	---

参数编号	参数	编辑	数值范围		步距	出厂设置	密码层级 读取权限最低层级	密码层级 写入权限最低层级
			最小	最大				
200	燃烧器控制器 LME7							
224	空气压力开关规定时间	可调节	0 秒	13.818 秒	0.294 秒	13.818 秒	供暖专业人员(HF)	原始设备制造商 (OEM)
225	预吹扫时间 +2.1 秒	可调节	0 秒	1237 秒	4.851 秒	29.106 秒	供暖专业人员(HF)	原始设备制造商 (OEM)
226	预点火时间	可调节	1.029 秒	37.485 秒	0.147 秒	3.087 秒	供暖专业人员(HF)	原始设备制造商 (OEM)
230	间隔时间 (t4): 安全时间结束 - 安全回路批准	可调节	3.234 秒	74.97 秒	0.294 秒	15.582 秒	供暖专业人员(HF)	原始设备制造商 (OEM)
234	后吹扫时间	可调节	0 秒	1237 秒	4.851 秒	24.255 秒	供暖专业人员(HF)	原始设备制造商 (OEM)
235	空气压力开关输入端 0: 未激活 1: 激活	可调节	0	1	1	1	供暖专业人员(HF)	原始设备制造商 (OEM)
240.00	运行期间熄火时重启 <2: 无 2: 重启 1 次	可调节	0	2	1	0	供暖专业人员(HF)	原始设备制造商 (OEM)
240.01	安全时间结束且无火焰时重启 <2: 无 2: 重启 1 次 3: 重启 2 次 4: 重启 3 次	可调节	0	4	1	0	供暖专业人员(HF)	原始设备制造商 (OEM)
241.00	阀门检漏 0: 关 1: 开	可调节	0	1	1	0	供暖专业人员(HF)	原始设备制造商 (OEM)
241.01	阀门检漏 0: 预扫风时间期间 1: 后吹扫时间期间	可调节	0	1	1	0	供暖专业人员(HF)	原始设备制造商 (OEM)
241.02	阀门检漏 0: 根据参数 241.01 1: 在预扫风和后吹扫时间期间	可调节	0	1	1	0	供暖专业人员(HF)	原始设备制造商 (OEM)
242	阀门检漏 - 排空测试段	可调节	0 秒	2.646 秒	0.147 秒	2.646 秒	供暖专业人员(HF)	原始设备制造商 (OEM)
243	阀门检漏 - 大气压力测试时间	可调节	1.029 秒	37.485 秒	0.147 秒	10.290 秒	供暖专业人员(HF)	原始设备制造商 (OEM)
244	阀门检漏 - 填充测试段	可调节	0 秒	2.646 秒	0.147 秒	2.646 秒	供暖专业人员(HF)	原始设备制造商 (OEM)
245	阀门检漏 - 注压后测试时间	可调节	1.029 秒	37.485 秒	0.147 秒	10.290 秒	供暖专业人员(HF)	原始设备制造商 (OEM)
257	后点火时间 +0.3 秒	可调节	0 秒	13.23 秒	0.147 秒	3.087 秒	供暖专业人员(HF)	原始设备制造商 (OEM)
400	空/燃比控制 (运行)		取决于:					
403.00	风机转速: 点火负载转速 (P0)	可调节	参数 516.00	参数 516.01	10 rpm	1600 rpm	供暖专业人员(HF)	供暖专业人员(HF)
403.01	风机转速: 小火负载转速 (P1)	可调节	参数 517.00	参数 517.01	10 rpm	1500 rpm	供暖专业人员(HF)	供暖专业人员(HF)
403.02	风机转速: 额定负载转速 (P2)	可调节	参数 518.00	参数 518.01	10 rpm	4800 rpm	供暖专业人员(HF)	供暖专业人员(HF)

参数编号	参数	编辑	数值范围		步距	出厂设置	密码层级	密码层级
			最小	最大			读取权限最低层级	写入权限最低层级
500	空/燃比控制							
503.00	PWM 鼓风机的无火焰转速待机转速	可调节	0 rpm	16500 rpm	10 rpm	0 rpm	供暖专业人员(HF)	供暖专业人员(HF)
503.01	PWM 鼓风机的无火焰转速预扫风转速/后扫风转速	可调节	800 rpm	16500 rpm	10 rpm	4800 rpm	供暖专业人员(HF)	供暖专业人员(HF)
516.00	点火负载 P0 的转速限值: 最小限值	可调节	800 rpm	16500 rpm	10 rpm	800 rpm	供暖专业人员(HF)	原始设备制造商 (OEM)
516.01	点火负载 P0 的转速限值: 最大限值	可调节	800 rpm	16500 rpm	10 rpm	2700 rpm	供暖专业人员(HF)	原始设备制造商 (OEM)
517.00	小火负载 P1 的转速限值: 最小限值	可调节	400 rpm	16500 rpm	10 rpm	400 rpm	供暖专业人员(HF)	原始设备制造商 (OEM)
517.01	小火负载 P1 的转速限值: 最大限值	可调节	800 rpm	16500 rpm	10 rpm	2700 rpm	供暖专业人员(HF)	原始设备制造商 (OEM)
518.00	额定负载 P2 的转速限值: 最小限值	可调节	800 rpm	16500 rpm	10 rpm	800 rpm	供暖专业人员(HF)	原始设备制造商 (OEM)
518.01	额定负载 P2 的转速限值: 最大限值	可调节	800 rpm	16500 rpm	10 rpm	15000 rpm	供暖专业人员(HF)	原始设备制造商 (OEM)
519	风机最大转速	可调节	3000 rpm	16500 rpm	10 rpm	4800 rpm	供暖专业人员(HF)	原始设备制造商 (OEM)
522	启动斜坡小火负载 → 额定负载	可调节	2.058 秒	74.970 秒	0.294 秒	20.286 秒	供暖专业人员(HF)	原始设备制造商 (OEM)
523	关闭斜坡额定负载 → 小火负载	可调节	2.058 秒	74.970 秒	0.294 秒	20.286 秒	供暖专业人员(HF)	原始设备制造商 (OEM)
558	模式: UDS 状态信息 0: PC 工具模式	仅只读	---	---	---	0	供暖专业人员(HF)	---
559	PWM 模式 0: 控制 1: PID 调节 2: 安全模式 (PWM 限值)	可调节	0	2	1	1	供暖专业人员(HF)	原始设备制造商 (OEM)
560	气动燃烧控制 1: PWM 鼓风机/模拟调节	仅只读	---	---	---	1	供暖专业人员(HF)	---

参数编号	参数	编辑	数值范围		步距	出厂设置	密码层级	密码层级
			最小	最大			读取权限最低层级	写入权限最低层级
600	功率设置							
644	每圈的脉冲数	可调节	2	5	1	3	供暖专业人员(HF)	原始设备制造商 (OEM)
646	达到转速等级前的稳定时间	可调节	1.029 秒	5.145 秒	0.147 秒	5.145 秒	供暖专业人员(HF)	原始设备制造商 (OEM)
650.00	转速公差范围: 转速停变	可调节	1%	20%	1%	5%	供暖专业人员(HF)	原始设备制造商 (OEM)
650.01	转速公差范围 转速快速停变	可调节	1%	30%	1%	10%	供暖专业人员(HF)	原始设备制造商 (OEM)
654	模拟输入端 (需要反馈 ASZxx.3x) 0: 三位浮点输入端 1: 0...10 V 2: 0...135 Ω 3: 0...20 mA 4: 4...20 mA 有不可更改的故障锁定, 针对 I <4 mA 5: 4...20 mA	可调节	0	5	1	1	供暖专业人员(HF)	供暖专业人员(HF)
658.00	鼓风机 PWM 值: 启动 PWM	可调节	1%	100%	1%	25%	供暖专业人员(HF)	原始设备制造商 (OEM)
658.01	鼓风机 PWM 值: 最小 PWM 工作范围	可调节	0%	20%	1%	0%	供暖专业人员(HF)	原始设备制造商 (OEM)
658.02	鼓风机 PWM 值: 最大 PWM 工作范围	可调节	80%	100%	1%	100%	供暖专业人员(HF)	原始设备制造商 (OEM)
659.00	风机斜坡时间: 最小小火负载至额定负载	仅只读	---	---	---	2.058 秒	供暖专业人员(HF)	---
659.01	风机斜坡时间: 最大小火负载至额定负载	仅只读	---	---	---	74.970 秒	供暖专业人员(HF)	---
659.02	风机斜坡时间: 最小额定负载至小火负载	仅只读	---	---	---	2.058 秒	供暖专业人员(HF)	---
659.03	风机斜坡时间: 最大额定负载至小火负载	仅只读	---	---	---	74.970 秒	供暖专业人员(HF)	---
660	转速偏差公差时间	仅只读	---	---	---	4.998 秒	供暖专业人员(HF)	---
674	中性段 (允许的调节偏差)	可调节	0 rpm	255 rpm	1 rpm	40 rpm	供暖专业人员(HF)	原始设备制造商 (OEM)
675.00	PWM: SEC 预扫风的最小 PWM	可调节	0%	100%	1%	60%	供暖专业人员(HF)	原始设备制造商 (OEM)
675.01	PWM: SEC 点火负载的最大 PWM	可调节	0%	100%	1%	40%	供暖专业人员(HF)	原始设备制造商 (OEM)
676	PWM 鼓风电机 PID 转速控制的 P 部分 (加强系数)	可调节	0	255	1	112	供暖专业人员(HF)	原始设备制造商 (OEM)
677	PWM 鼓风电机 PID 转速控制的 I 部分 (积分时间)	可调节	0 秒	37.485 秒	0.147 秒	0.441 秒	供暖专业人员(HF)	原始设备制造商 (OEM)
678	PWM 鼓风电机 PID 转速控制的 D 部分 (微分时间)	可调节	0 秒	37.485 秒	0.147 秒	0 秒	供暖专业人员(HF)	原始设备制造商 (OEM)
679.00	PT1 转速调节的时间常数: 额定负载至小火负载的下转速范围	可调节	0 秒	37.485 秒	0.147 秒	10.143 秒	供暖专业人员(HF)	原始设备制造商 (OEM)
679.01	PT1 转速调节的时间常数: 额定负载至小火负载的中等转速范围	可调节	0 秒	37.485 秒	0.147 秒	10.143 秒	供暖专业人员(HF)	原始设备制造商 (OEM)
679.02	PT1 转速调节的时间常数: 额定负载至小火负载的较高转速范围	可调节	0 秒	37.485 秒	0.147 秒	10.143 秒	供暖专业人员(HF)	原始设备制造商 (OEM)
679.03	PT1 转速调节的时间常数: 小火负载至额定负载的整个转速范围	可调节	0 秒	37.485 秒	0.147 秒	10.143 秒	供暖专业人员(HF)	原始设备制造商 (OEM)
680.00	PT1 时间常数的转速范围: 转速范围上阈值	可调节	800 rpm	16500 rpm	10 rpm	4000 rpm	供暖专业人员(HF)	原始设备制造商 (OEM)
680.01	PT1 时间常数的转速范围: 转速范围下阈值	可调节	800 rpm	16500 rpm	10 rpm	2000 rpm	供暖专业人员(HF)	原始设备制造商 (OEM)

参数编号	参数	编辑	数值范围		步距	出厂设置	密码层级 读取权限最低层级	密码层级 写入权限最低层级
			最小	最大				
700	错误历史							
701	当前错误: 00: 错误代码 01: 启动次数读数 02: MMI 阶段 03: 负荷值	仅只读	2 0 --- 0%	255 999999 --- 100%	1 1 --- 1	---	服务	---
702	最新错误历史 00: 错误代码 01: 启动次数读数 02: MMI 阶段 03: 负荷值	仅只读	2 0 --- 0%	255 999999 --- 100%	1 1 --- 1	---	服务	---
.								
.								
.								
711	最早错误历史 00: 错误代码 01: 启动次数读数 02: MMI 阶段 03: 负荷值	仅只读	2 0 --- 0%	255 999999 --- 100%	1 1 --- 1	---	服务	---
900	过程数据							
920	鼓风机的当前 PWM 信号	仅只读	0%	100%	1%	---	服务	---
936	标准转速	仅只读	0%	100%	1%	---	服务	---
951	电源电压	仅只读	0 V	350 V	1 V	---	服务	---
954	火焰强度	仅只读	0%	100%	1%	---	服务	---

12 PWM 设置

12.1 相关参数



提示!
 初始设置参数（另见初始设置）!
 显示屏中的显示内容取决于程序。

参数	含义
P0	<p>点火负载转速（ACS410 中的参数 403:[0]）： 对应点火负载转速，以每分钟的转速（rpm）为单位。 条件：P0 ≥ P0min (参数 516.00), P0 ≤ P0max (参数 516.01)</p> <p>提示! 使用 AZL2 进行设置时的转速步距：10 rpm 使用 ACS410 进行设置时的转速步距：1 rpm</p>
P1	<p>小火负载转速（ACS410 中的参数 403:[1]）： 对应小火负载转速，以每分钟的转速（rpm）为单位。 条件：P1 ≥ P1min (参数 517.00), P1 ≤ P1max (参数 517.01)</p> <p>提示! 使用 AZL2 进行设置时的转速步距：10 rpm 使用 ACS410 进行设置时的转速步距：1 rpm</p>
P2	<p>额定负载转速（ACS410 中的参数 403:[2]）： 对应额定负载转速，以每分钟的转速（rpm）为单位。 条件：P2 ≥ P2min (参数 518.00), P2 ≤ P2max (参数 518.01)</p> <p>提示! 使用 AZL2 进行设置时的转速步距：10 rpm 使用 ACS410 进行设置时的转速步距：1 rpm</p>
503.00	<p>待机转速： 如果待机转速对应于每分钟的转数（rpm），则在待机状态（OFF）或处于故障位置 1 时作为 PWM 值输出！这意味着所连接的 PWM 鼓风机在待机状态（OFF）以此转速鼓风，或直接连接电源的风机也位于故障位置 1。必须遵守 PWM 鼓风机的接线图！</p> <p>如果风机直接连接在电源上运行，请注意：</p> <ul style="list-style-type: none"> • 风机不再从电源侧连接到 LME7，并且在发生故障/位于故障位置时也不与电源断开连接 • 所用风机的 PWM 接口必须确保与电源安全地进行电气隔离（例如光耦合器或类似产品） • 位于故障位置 0（Loc 10）时没有 PWM 信号输出。在此故障位置，PWM 鼓风机不会鼓风。 <p>提示! 使用 AZL2 进行设置时的转速步距：10 rpm 使用 ACS410 进行设置时的转速步距：1 rpm</p>
503.01	<p>预扫风转速/后扫风转速： 等于风机在预吹扫位置和/或后吹扫位置，和/或阀门检漏鼓风的每分钟转数（rpm）。</p> <p>提示! 使用 AZL2 进行设置时的转速步距：10 rpm 使用 ACS410 进行设置时的转速步距：1 rpm</p>
516.00	<p>点火负载 P0 的最低转速限值： 等于点火负载 P0 的每分钟最小转速（rpm），在此转速下燃烧器仍可安全点火。 条件：参数 516.00 ≤ P0</p> <p>提示! 使用 AZL2 进行设置时的转速步距：10 rpm 使用 ACS410 进行设置时的转速步距：1 rpm</p>

参数	含义
516.01	<p>点火负载 P0 的最大转速限值： 等于点火负载 P0 的每分钟最大转速 (rpm)，在此转速下燃烧器仍可安全点火。 条件：参数 516.01 \geq P0</p> <p>提示！ 使用 AZL2 进行设置时的转速步距：10 rpm 使用 ACS410 进行设置时的转速步距：1 rpm</p>
517.00	<p>小火负载 P1 的最低转速限值： 等于小火负载 P1 的每分钟最小转速 (rpm)，在此转速下燃烧器仍可在小火负载的范围内安全工作。 条件：参数 517.00 \leq P1-风机转速</p> <p>提示！ 使用 AZL2 进行设置时的转速步距：10 rpm 使用 ACS410 进行设置时的转速步距：1 rpm</p>
517.01	<p>小火负载 P1 的最大转速限值： 等于小火负载工作范围内的小火负载 P1 的每分钟最大转速 (rpm)。 条件：参数 517.01 \geq P1</p> <p>提示！ 使用 AZL2 进行设置时的转速步距：10 rpm 使用 ACS410 进行设置时的转速步距：1 rpm</p>
518.00	<p>额定负载 P2 的最低转速限值： 等于燃烧器额定负载范围内的额定负载 P2 的每分钟最小转速 (rpm)。 条件：参数 518.00 \leq P2</p> <p>提示！ 使用 AZL2 进行设置时的转速步距：10 rpm 使用 ACS410 进行设置时的转速步距：1 rpm</p>
518.01	<p>额定负载 P2 的最大转速限值： 等于额定负载 P2 的每分钟最大转速 (rpm)，在此转速下燃烧器仍可运转。 条件：参数 518.01 \geq P2</p> <p>提示！ 使用 AZL2 进行设置时的转速步距：10 rpm 使用 ACS410 进行设置时的转速步距：1 rpm</p>
519	<p>鼓风机最大转速 相当于鼓风机最大转速（鼓风机制造商数据表）。</p>
644	<p>每圈的脉冲数等于风机返回控制中心的每圈的脉冲数（霍尔信号）（鼓风机制造商数据表）。</p>
658.00	<p>启动 PWM 所使用的 PWM 鼓风机从静止状态启动所需的最小 PWM 值（风机制造商数据表）。</p>
658.01	<p>PWM 的最小工作限值 该值表示 PWM 的最小极限值，控制风机转速时不高于此值。</p>
658.02	<p>PWM 的最大工作限值 该值表示 PWM 的最大极限值，控制风机转速时不高于此值。</p>

12.2 PWM 控制参数

参数	含义
522	启动斜坡 斜坡时间控制参数是以秒为单位的时间规格，其中 PWM 信号以正的设定值跳跃（从 0 rpm 到额定负载 rpm）到设定值。 出厂设置约 20.286 秒
523	关闭斜坡 斜坡时间控制参数是以秒为单位的时间规格，其中 PWM 信号以负的设定值跳跃（从额定负载 rpm 到 0 rpm）到设定值。 出厂设置约 20.286 秒
646	达到转速等级前的稳定时间 达到目标转速（转速许可）之前的这段时间，期间实际转速必须在目标转速的公差范围 1（参数 650.00）内
650.00	公差范围 1（转速停变） 的出厂设置：1% 如果实际转速在较通过参数 646 设置的更长的时间段内偏离额定转速 \pm 误差范围 1 的值域，则进行不可改变的故障锁定 Loc 83 。
650.01	公差范围 2（转速快速停变） 出厂设置：3% 如果实际转速偏离额定转速 \pm 设置的误差范围 2 的值域，进行不可改变的故障锁定 Loc 83 。
660	转速偏差公差时间 在设定的时间内可以接受超出公差范围 1（参数 650.00）的转速偏差。 在持续存在偏差时，进行不可改变的故障锁定 Loc 83 。
676	PWM 鼓风机 PID 转速控制的 P 部分（加强系数） 出厂设置：112
677	PWM 鼓风机 PID 转速控制的 I 部分（积分时间） 出厂设置：0.441 秒
678	PWM 鼓风机 PID 转速控制的 D 部分（微分时间） 出厂设置：0 秒
674	中性段 最小转速变化（每分钟转数）。 出厂设置 40 rpm 防止转速波动。 仅校正转速变化大于设定值的偏差（死区）。
679.00	额定负载至最小负载高转速范围的转速调节时间常数 Pt1 调节器。
679.01	额定负载至最小负载中转速范围的转速调节时间常数 Pt1 调节器。
679.02	额定负载至最小负载低转速范围的转速调节时间常数 Pt1 调节器。
679.03	最小负载至额定负载整个转速范围的转速调节时间常数 Pt1 调节器。
680.00	控制参数 679.02 和 679.01 的高中档转速范围之间的阈值。
680.01	控制参数 679.01 和 679.00 的中低档转速范围之间的阈值。

12.3 PWM 安全参数



提示！
另请参阅安全参数初始设置！

参数	含义
559	PWM 控制系统/调节系统模式 确定 PWM 控制系统特性。 控制器输出与功率规格成正比的 PWM 信号（模拟输入端/三位浮点输入端）。 调节：通过模拟输入端或三位浮点输入端调节与功率规格成正比的 PWM 转速。 安全模式：用于确定 PWM 安全参数的控制器。
675.00	SEC 预扫风的最小 PWM 预通风的最小 PWM 信号百分比。
675.01	SEC 点火负载的最大 PWM 点火负载的最大 PWM 信号百分比。
920	（当前）鼓风机 PWM 信号 PWM 信号百分比。 在服务级别可以使用 AZL2 读取（按信息按钮 > 3 秒钟）。

12.4 PWM 参数的初始设置

12.4.1 PWM 基本参数的初始设置



提示!

PWM 基本参数的初始设置只能由原始设备制造商 (OEM) 进行。













前提

- 连接 AZL2 以设置参数
- LME7 根据应用建议进行了布线
- 有可用的电源电压
- 安全链已关闭
- 热量要求关闭, LME7 处于待机状态 (OFF)
- 已知风机参数, 例如最大转速和霍尔信号 (每圈的脉冲数)
- 未编程 LME7 (初始设置) 的 AZL2 显示 **OFF UPr**
- 未编程的 LME7 (初始设置) 的 LME7 中的操作单元显示 **UPr**









操作步骤

- 调用原始设备制造商 (OEM) 的编程模式
- 同时按住  和  键 <5 秒。
显示 **CodE**
- 通过 、 和  键输入原始设备制造商 (OEM) 密码。
另请参阅 LME7 基础文件 (P7105) 中的 *密码输入* 一章。
- 短暂显示 **PArA**, 然后显示 **400: SEt**
- 按  键
- 显示: 参数组 **500: PArA**, **500** 闪烁
- 按  键 >1 秒
- 按  或  键选择参数 **519**

参数	功能
519	最大风机转速

- 按  键 >1 秒
- 按  或  键，可将转速以 10 rpm 为步幅进行调整。在此设置所连接的风机的最大速转速（另请参见风机制造商的数据表）
- 按  键 > 1 秒，设置值便被保存在内部存储器中
- 按 1 次  键（同时按下  和  键）
- 显示：参数 **519** 闪烁
- 按 1 次  键（同时按下  和  键）
- 显示：参数组 **500** 闪烁
- 按  键并选择参数组 **600**
- 显示：参数组 **600** 闪烁
- 按  键 >1 秒
- 显示：参数 **644** 闪烁

参数	功能
644	每圈的脉冲数

- 按  键 >1 秒
- 按  或  键调整将风机返回控制中心的每圈的脉冲数（霍尔信号）（请参见风机制造商的数据表）
- 按  键 > 1 秒，设置值便被保存在内部存储器中
- 按 1 次  键（同时按下  和  键）
- 显示：参数 **644** 闪烁
- 按  键并选择参数 **658**
- 参数 **658** 闪烁

以上内容仅为本文档的试下载部分，为可阅读页数的一半内容。如要下载或阅读全文，请访问：<https://d.book118.com/087032005064006131>