

2023 年吉林省白山市抚松县五校中考物理模拟试卷

一、单项选择题（每题 2 分，共 12 分）

1. (2 分) 如图所示，光在玻璃或空气的界面 CD 同时发生了反射和折射，以下说法正确的是 ()

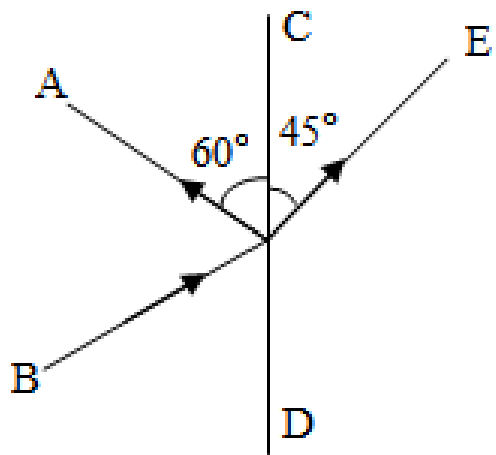

- A. 入射角为 60° ，界面右侧是空气
B. 折射角为 45° ，界面右侧是玻璃
C. 入射角为 30° ，界面左侧是玻璃
D. 入射角为 30° ，界面右侧是玻璃
2. (2 分) 以下现象属于升华的是 ()
- A. 夏天，室外的衣服变干
B. 冬天，室外结冰的衣服直接变干
C. 冬天嘴里呼出的“白气”
D. 霜的形成
3. (2 分) 下列估测正确的是 ()
- A. 人正常步行的速度约为 10km/h
B. 人体感觉舒适的环境温度是 37°C
C. 对人体的安全电压是 36V
D. 一只新铅笔的长度约为 20cm
4. (2 分) 下列关于力的说法正确的是 ()
- A. 一个物体也能产生力的作用
B. 有施力物体，一定有受力物体
C. 施力物体不会受到力的作用
D. 力的作用一定会改变物体的运动状态
5. (2 分) 初温相同的铁块，甲的质量是乙的 2 倍，它们分别放出相同的热量后，立即接触，

则 ()

- A. 热量从甲传到乙
 - B. 无法确定热量的传递方向
 - C. 甲、乙间无热传递发生
 - D. 温度由甲传到乙
6. (2分) 如图所示, 粗心的小强把电流表并联在了灯泡 L_1 的两端, 此时如果闭合开关, 一定会发生 ()

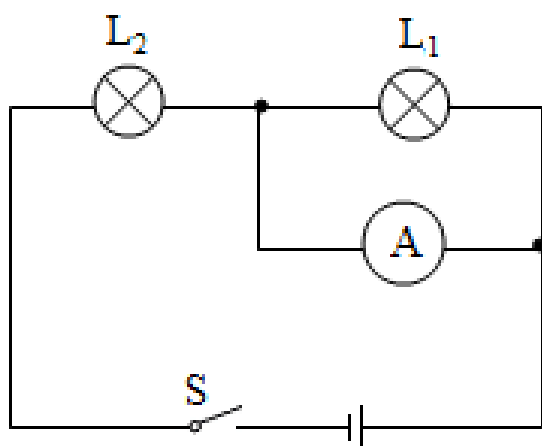

- A. 灯泡 L_1 不亮
 - B. 电流表损坏
 - C. 电源短路
 - D. 灯泡 L_2 的灯丝烧断
- 二、填空题 (每空 1 分, 共 18 分)
7. (2分) 课堂上老师讲课的声音是由声带的 _____ 产生的, 观众在听音乐时都要把手机关机或把铃声调成振动, 目的是在 _____ 减弱噪声。
8. (2分) 刚出锅的“拔丝地瓜”香气四溢, 这是 _____ 现象; 制作“拔丝”用的糖浆, 需要不断地加热, 搅拌, 主要是通过 _____ 的方式改变糖浆的内能。
9. (2分) 小明在一次游泳训练中, 游 25m 所用时间为 50s, 则他游泳的平均速度是 _____ m/s; 以正在游泳的小明为参照物, 池边的坐椅是 _____ 的。
10. (2分) 如图所示是拉弓射箭时的情境, 松手后箭飞出, 这是因为箭具有 _____; 此过程中将弓的 _____ 能转化为箭的动能。



11. (2分) 在家中看电视直播, 是利用 _____ 来传递图象和声音信号的。电视所消耗的电能属于 _____ 能源 (选填“一次”或“二次”)。

12. (2分) 吸钢笔水时, 先用手捏笔胆排出里面的空气, 松手后墨水在_____的作用下进入笔胆, 有些饮料瓶的塑料盖的外缘有竖条纹, 制作这些条纹的目的是_____。

13. (2分) 家庭电路中, 电视机和电冰箱 _____联, 用测电笔辨别火线与零线时, 能使测电笔发光的是 _____线。

14. (2分) 如图, 在斜面上将一个重 8N 的物体匀速拉到顶端, 沿斜面向上的拉力为 4N , 斜面长 4m , 高 1m , 则拉力做的有用功为 _____ J 。斜面的机械效率为 _____。

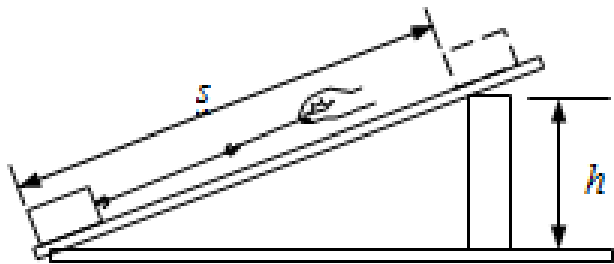

15. (2分) 在“探究电流与电压的关系”的实验中, 某同学根据实验数据分别画出了电阻 R_1 和 R_2 的 $I-U$ 图像如图所示, 则 R_1 与 R_2 的阻值之比为 _____, 完成实验后分析数据可以得出在电阻一定时, 电流与电压成 _____比。

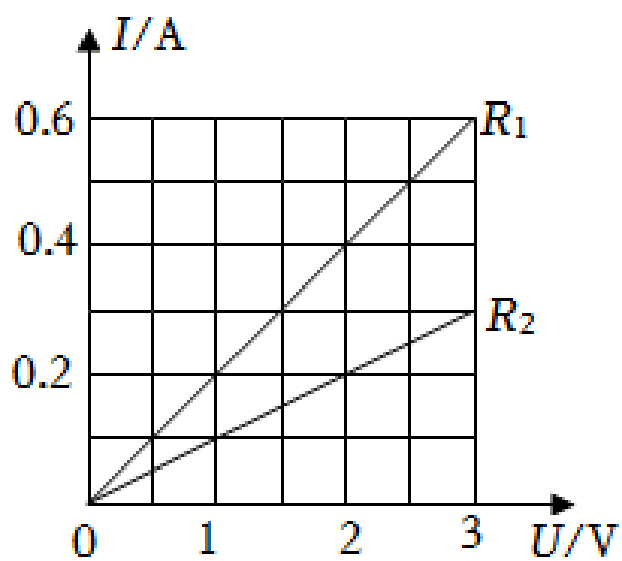

三、计算题 (每题 5 分, 共 10 分)

16. (5分) 一只小船的船底位于水面下 0.8m 深处, 船底有一面积为 2cm^2 的小洞被木塞堵住。

($\rho_{\text{水}} = 1.0 \times 10^3 \text{kg/m}^3$, g 取 10N/kg) 求:

(1) 水对船底的压强;

(2) 水对该木塞的压力。[温馨提示: $1\text{cm}^2 = 10^{-4}\text{m}^2$]

17. (5分) 如图所示, R 为定值电阻, L 为标有“ $6\text{V } 3\text{W}$ ”的小灯泡, 灯丝阻值不变, 电源电压恒定。闭合开关, 小灯泡正常工作时, 电流表读数为 0.9A 。求:

(1) 通过小灯泡的电流, 以及小灯泡电阻;

(2) 定值电阻 R 阻值, 以及它的电功率。

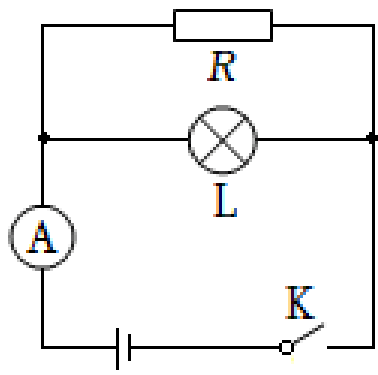

四、简答题（每题 2 分，共 6 分）

18. (2 分) 夏天，将空调调成制冷模式时，发现空调会喷出“白气”，这是为什么？
19. (2 分) 小红用梳子梳干燥的头发时，发现头发越梳越蓬松，请你用物理知识解释这个现象。
20. (2 分) 如图所示，用力击打一摞棋子中下面的某一个时，该棋子飞出而上面的棋子落



下，请解释这是为什么？

五、作图、实验与探究题（第 21 题每小题 2 分，第 22~26 题每空 1 分，共 24 分）

21. (2 分) 一个乒乓球漂浮在水面上，请在图中画出它所受重力的示意图。

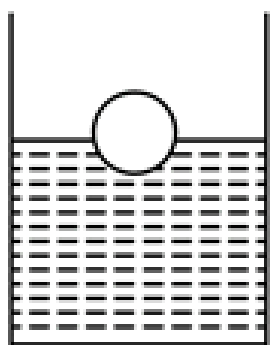

22. (2 分) 在图甲中的光屏 M 上画出蜡烛 AB 经小孔所成的像 A'B'。

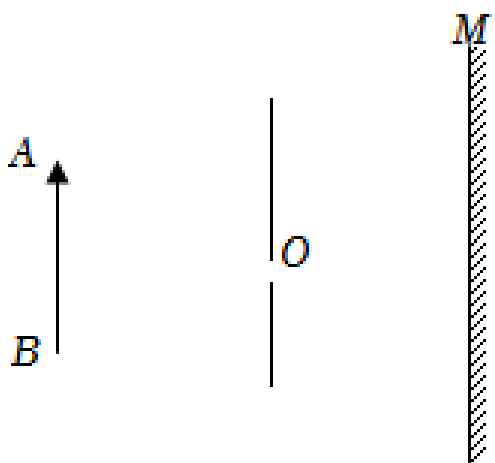

23. (2 分) 请在图两虚线框内分别填入电源与灯泡的电路符号，使之成为并联电路，且电流方向符合图中箭头所示。

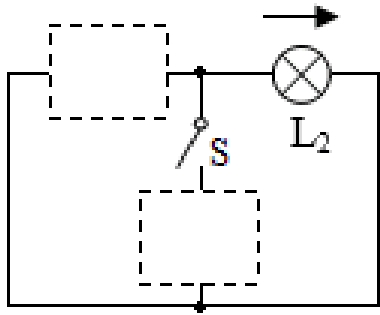

24. (4分) 如图甲是小桂“探究海波熔化的特点”的实验装置。

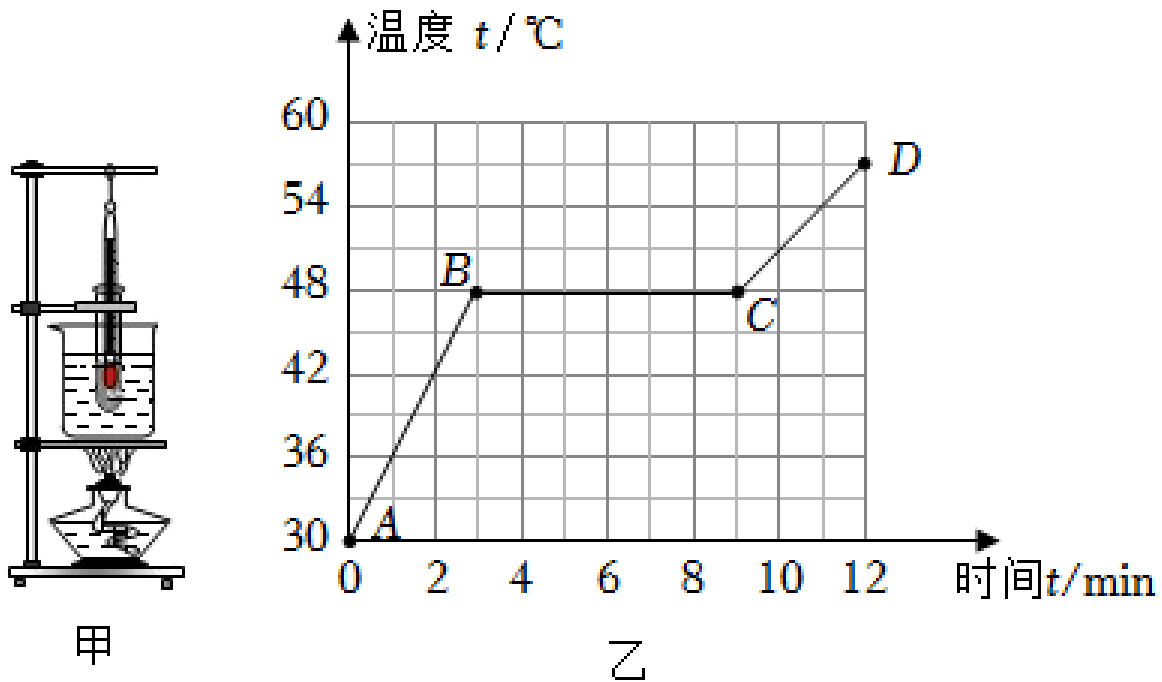

- (1) 小桂安装器材时应该 _____ (选填“由上往下”或“由下往上”) 安装。
- (2) 图乙是小桂根据实验数据绘制的温度 - 时间图像, 由图像可知, 海波熔化时温度保持不变, 此温度为 _____ °C, 可以判断海波是 _____ 体。
- (3) 小桂观察乙图发现, AB 和 CD 两段图像中, 温度升高快慢不同, 这是因为物质在不同状态时的 _____ (选填“密度”或“比热容”) 不同造成的。

25. (3分) 如图所示, 是“探究阻力对运动的影响”的实验情景。



- (1) 让小车三次从同一斜面上的同一高度处, 沿斜面从静止开始运动, 目的是使小车到达水平面时的 _____ 相同;
- (2) 水平面越光滑, 运动小车受到的阻力越 _____, 运动的时间越长, 运动的距离越远;
- (3) 进一步推理, 如果水平面足够光滑, 小车不受阻力, 它将 _____ 运动下去。

26. (3分) 某同学用如图所示的装置研究电磁感应。

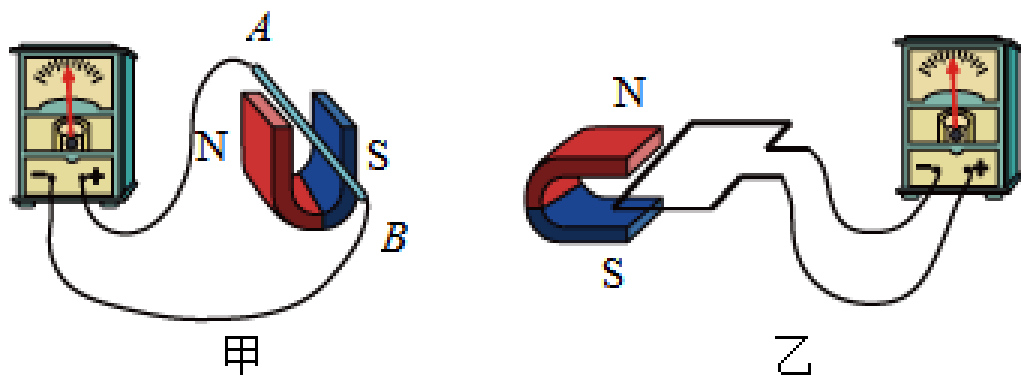

- (1) 如图甲所示，保持蹄形磁体竖直放置，使导体 AB 从图示位置向上运动，电路中（填“无”或“有”）感应电流。
- (2) 如图乙所示，保持线圈不动，使蹄形磁体快速向左运动，电流表指针_____（填“不会”或“会”）偏转。
- (3) 利用电磁感应原理工作的装置有 _____（填“电铃”“扬声器”“电磁起重机”或“动圈式话筒”）。

27. (3分) 如图所示，小刚做“测量滑轮组的机械效率”实验时，用 20N 的拉力将重为 30N 的物体匀速提升 30cm。求：

- ① 此滑轮组是由_____段绳子承担动滑轮和物体的总重。
- ② 滑轮组的机械效率是_____%。
- ③ 测量滑轮组的机械效率时，下列因素中：a. 动滑轮重力、b. 绳子绕法、c. 摩擦力、d. 定滑轮重力、e. 物体重力，对滑轮组机械效率有影响的是_____。

A. acde B. bce C. ace D. abcde

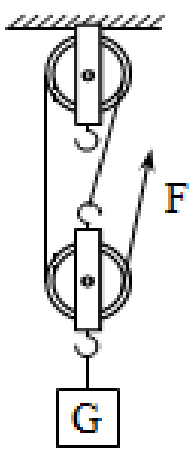

28. (5分) 小红同学用图甲所示的电路测量小灯泡的电功率。小灯泡标有“2.5V”字样。

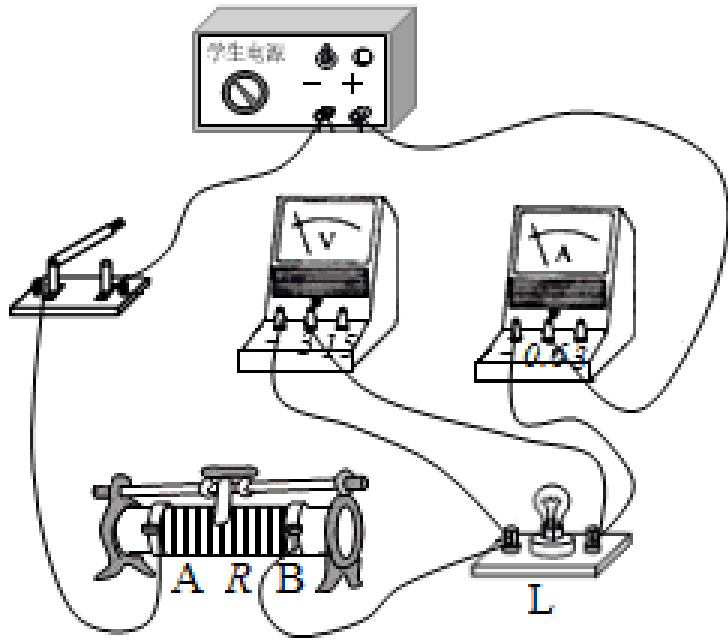

甲

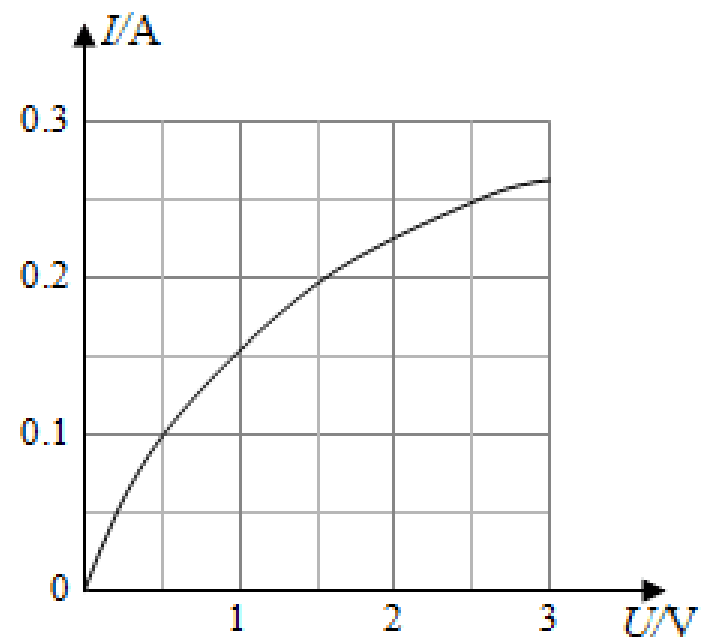

乙

- (1) 图甲中有一根导线连接错误，请在该导线上打“×”，并用笔重新画一根正确连接的导线；（要求R的滑片向A端移动时接入电路中的电阻变大，导线不得交叉）
- (2) 实验过程中，当电压表示数为1.8V时，为了测量小灯泡的额定功率，需将滑片向（选填“A”或“B”）端移动，此过程中小灯泡明显变_____；
- (3) 根据测量的数据绘制成I-U图像（如图乙），得出小灯泡的额定功率为W。分析图像还发现，小灯泡的电阻值是变化的，主要受_____影响。

2023 年吉林省白山市抚松县五校中考物理模拟试卷

参考答案与试题解析

一、单项选择题（每题 2 分，共 12 分）

1. (2 分) 如图所示，光在玻璃或空气的界面 CD 同时发生了反射和折射，以下说法正确的是 ()

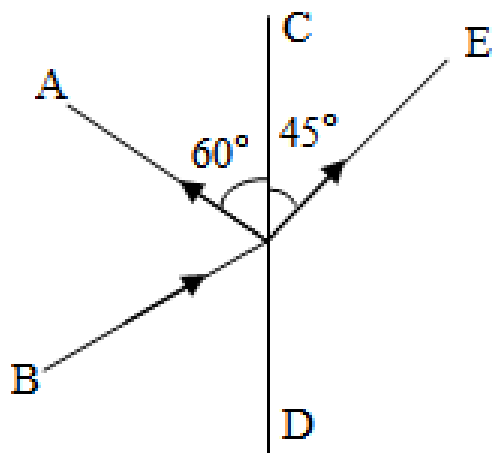

- A. 入射角为 60° ，界面右侧是空气
B. 折射角为 45° ，界面右侧是玻璃
C. 入射角为 30° ，界面左侧是玻璃
D. 入射角为 30° ，界面右侧是玻璃

【考点】光的折射规律的应用；光的反射定律的应用。

【答案】C

【分析】光的反射规律的内容：反射光线与入射光线、法线在同一平面上；反射光线和入射光线分居在法线的两侧；反射角等于入射角；

光的折射规律的内容：折射光线、法线、入射光线在同一平面内，折射光线和入射光线分别位于法线两侧，当光线从空气斜射入其它透明介质时，折射角小于入射角；当光线从其它介质斜射入空气时，折射角大于入射角。

【解答】解：已知 CD 是界面，过入射点作出法线，则由图可知， $\angle AOC = 60^\circ$ ，则 $\angle BOD = 60^\circ$ ，所以入射角为 $90^\circ - 60^\circ = 30^\circ$ 而 $\angle COE = 45^\circ$ ，则折射角为 $90^\circ - 45^\circ = 45^\circ$ ；

因折射角大于入射角，所以 CD 的右边是空气，左边是玻璃；

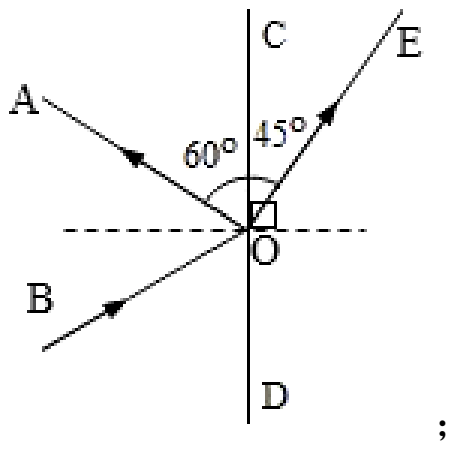

综上所述，C 正确。

故选：C。

【点评】 此题考查了光的反射定律、光的折射定律的应用，此题已经告诉界面和光的传播方向，再根据折射角和入射角的大小确定介质即可。

2. (2分) 以下现象属于升华的是 ()

- A. 夏天，室外的衣服变干
- B. 冬天，室外结冰的衣服直接变干
- C. 冬天嘴里呼出的“白气”
- D. 霜的形成

【考点】 升华和凝华的定义与特点.

【答案】 B

【分析】 物质由气态直接变为固态叫凝华，物质由固态直接变为气态叫升华；由气态变为液态叫液化，由液态变为气态叫汽化；由固态变为液态叫熔化，由液态变为固态叫凝固。

【解答】 解：A. 夏天，室外的衣服变干，衣服上的水变成了水蒸气，发生了汽化现象，故 A 不符合题意；

B. 冬天，冰冻的衣服变干，冰变成了水蒸气，发生了升华现象，故 B 符合题意；

C. 冬天，嘴里呼出的“白气”，是口内呼出的温度较高的水蒸气遇冷凝结成的小水滴，发生了液化现象，故 C 不符合题意；

D. 霜是空气中的水蒸气遇冷凝结成的小冰晶，发生了凝华现象，故 D 不符合题意。

故选：B。

【点评】 分析生活中的热现象属于哪种物态变化，关键要分清物态变化前后，物质各处于什么状态；另外对六种物态变化的吸热和放热情况也要有清晰的认识。

3. (2分) 下列估测正确的是 ()

10km/h

B. 人体感觉舒适的环境温度是 37°C

C. 对人体的安全电压是 36V

D. 一只新铅笔的长度约为 20cm

【考点】长度的估测；速度与物体运动；电压的概念、单位及大小；摄氏温度.

【答案】D

【分析】首先要对选项中涉及的几种物理量有个初步的了解，对于选项中的单位，可根据需要进行相应的换算或转换，排除与生活实际相差较远的选项，找出符合生活实际的答案。

【解答】解：A、人正常步行的速度约为 4km/h，故 A 错误；

B、人体感觉舒适的环境温度是 25°C，故 B 错误；

C、对人体的安全电压是不高于 36V，故 C 错误；

D、一只新铅笔的长度约为 20cm，符合实际，故 D 正确。

故选：D。

【点评】此题考查对生活中常见物理量的估测，结合对生活的了解和对物理单位的认识，找出符合实际的选项即可。

4. (2分) 下列关于力的说法正确的是 ()

A. 一个物体也能产生力的作用

B. 有施力物体，一定有受力物体

C. 施力物体不会受到力的作用

D. 力的作用一定会改变物体的运动状态

【考点】力的单位和概念；力的作用效果；力作用的相互性.

【答案】B

【分析】(1) 力是物体与物体之间的作用，力是不能离开施力物体和受力物体而独立存在的；物体间力的作用是相互的；

(2) 力可以改变物体运动状态，也可以改变物体的形状。

【解答】解：A、力是物体与物体之间的作用，一个物体无法产生力的作用，故 A 错误；

B、由力的概念可知，有施力物体，一定有受力物体，故 B 正确；

C、由于物体间力的作用是相互的，因此，施力物体也会受到力的作用，故 C 错误；

D、力的作用可能会改变物体的运动状态，也可能会改变物体的形状，故 D 错误。

【点评】此题考查了对力的概念，力的作用特点，力的作用效果等的理解，正确、全面理解相关概念是解答的关键。

5. (2分) 初温相同的铁块，甲的质量是乙的2倍，它们分别放出相同的热量后，立即接触，则 ()

- A. 热量从甲传到乙
- B. 无法确定热量的传递方向
- C. 甲、乙间无热传递发生
- D. 温度由甲传到乙

【考点】热传递的概念与方式.

【答案】A

【分析】热量总是从高温物体传递到低温物体，或者从物体的高温部分传递到低温部分；由热量公式变形式 $\Delta t = \frac{Q}{cm}$ 推断甲、乙两铁块温度变化情况，确定热传递方向；温度表示物体的冷热程度；热传递过程中传递的是能量，不是温度。

【解答】解：由热量公式变形式 $\Delta t = \frac{Q}{cm}$ 可知，同种物质放出相同的热量，质量小的物质温度变化较大，因为甲、乙两铁块初温相同，放出热量相同，但甲的质量是乙的2倍，因此甲铁块的温度下降较少，乙铁块的温度下降较多，放出热量后的甲铁块温度高于乙铁块，因此接触后热量从甲传到乙；温度表示物体的冷热程度，热传递过程中传递的是能量，不是温度，故A正确，BCD错误。

故选：A。

【点评】此题考查了热量公式的应用、热传递，属基础题目。

6. (2分) 如图所示，粗心的小强把电流表并联在了灯泡 L_1 的两端，此时如果闭合开关，一定会发生 ()

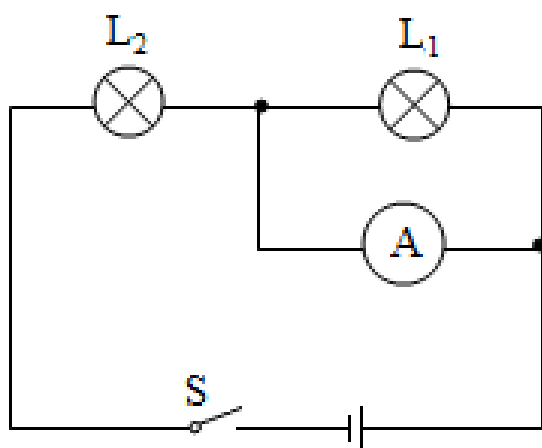

- A. 灯泡 L_1 不亮
- B. 电流表损坏

D. 灯泡 L_2 的灯丝烧断

【考点】 电路的三种状态；电流表的使用。

【答案】 A

【分析】 电流表的电阻很小，相当于一根导线，如果电流表与被测电路并联，会导致被测电路短路。

【解答】 解：电流表的电阻很小，相当于一根导线，如果电流表与被测电路并联，会导致被测电路短路。现在电路是两个灯泡组成的串联电路，当电流表并联在灯泡 L_1 的两端时，会使灯泡 L_1 短路，灯泡 L_1 不亮；此时如果闭合开关，灯泡 L_1 不亮，灯泡 L_2 有电流通过，会保持发光状态，灯泡 L_2 的灯丝不会烧断，此时电流表测量通过灯泡 L_2 的电流，电流表不会损坏，电路属于局部短路，不是电源短路，故A正确，BCD错误。

故选：A。

【点评】 本题考查电流表的使用，要知道电流表除测量电路电流外还可简化为一根导线。

二、填空题（每空 分，共 18 分）

7. (2分) 课堂上老师讲课的声音是由声带的 振动 产生的，观众在听音乐时都要把手机关机或把铃声调成振动，目的是在 声源处 减弱噪声。

【考点】 防治噪声的途径；声音的产生。

【答案】 振动；声源处。

【分析】 (1) 声音是由物体的振动产生的；

(2) 减弱噪声有三种途径：① 在声源处减弱；② 在传播过程中减弱；③ 在人耳处减弱。

【解答】 解：声音是由物体的振动产生的，课堂上老师讲课的声音是由声带的振动产生的；

观众在听音乐时都要把手机关机或把铃声调成振动是在声源处减弱噪声。

故答案为：振动；声源处。

【点评】 本题考查声音的产生以及减弱噪声的途径，解决此类问题要结合声音的产生和传播进行分析解答。

8. (2分) 刚出锅的“拔丝地瓜”香气四溢，这是 扩散 现象；制作“拔丝”用的糖浆，需要不断地加热，搅拌，主要是通过 热传递 的方式改变糖浆的内能。

【考点】 热传递改变物体内能；扩散现象。

【答案】 扩散；热传递。

【分析】 (1) 扩散现象：不同的物质在相互接触时，物质的分子互相进入对方的现象就

()改变内能的方法：做功和热传递。热量从高温物体传递到低温物体，或从物体的高温部分传递到低温部分的现象，叫做热传递。

【解答】解：(1)刚出锅的“拔丝地瓜”香气四溢，是分子不停地做无规则运动的结果，属于扩散现象；

(2)制作“拔丝”用的糖浆，需要不断地加热，糖浆吸收热量、温度升高、内能增加，属于热传递方式改变糖浆内能。

故答案为：扩散；热传递。

【点评】本题考查了扩散现象、物体内能的改变方法，属于基础题目。

9. (2分)小明在一次游泳训练中，游25m所用时间为50s，则他游泳的平均速度是 0.5 m/s；以正在游泳的小明为参照物，池边的坐椅是 运动 的。

【考点】变速运动与平均速度；运动和静止的相对性。

【答案】0.5 运动

【分析】已知路程和时间，根据速度公式求出小明游泳的平均速度；在研究物体运动时，要选择参照的标准，即参照物，物体的位置相对于参照物发生变化，则运动，不发生变化，则静止。

【解答】解：小明游泳的平均速度： $v = \frac{s}{t} = \frac{25\text{m}}{50\text{s}} = 0.5\text{m/s}$ ；

以正在游泳的小明为参照物，池边的坐椅与小明之间发生了位置的变化，是运动的。

故答案为：0.5 运动。

【点评】本题考查了速度的计算、运动和静止的相对性，难度不大，属于基础题。

10. (2分)如图所示是拉弓射箭时的情境，松手后箭飞出，这是因为箭具有 惯性；此过程中将弓的 弹性势 能转化为箭的动能。



【考点】机械能的转化；惯性与惯性现象。

【答案】惯性；弹性势。

【分析】(1)任何物体都具有惯性，即保持原运动状态不变的性质。

以上内容仅为本文档的试下载部分，为可阅读页数的一半内容。如要下载或阅读全文，请访问：<https://d.book118.com/106201213034010042>