

# 最新人教版四年级上册数学

## 第三单元测试卷

(3套《含过关检测卷1套、跟踪测试卷1套、周测培优卷1套》)

### 第三单元跟踪检测卷

一、填一填。(每空1分,共22分)

1. 线段有( )个端点;把线段向一端无限延伸,就得到一条( ),  
把线段向两端无限延伸,就得到一条( )。
2. 角通常用符号( )表示,量角的大小要用( ),角的度量  
单位是( ),用符号( )表示。
3. 1周角=( )平角=( )直角  
( )直角=1平角
4. 15时整,钟面上时针和分针成( )角;6时整,钟面上时针和  
分针成( )角。
5. 过一点可以画( )条直线,过两点可以画( )条直线。
6. 从( )引出( )所组成的图形叫做角。
7.  $150^\circ$ 的角比平角小( ) $^\circ$ ,比直角大( ) $^\circ$ 。
8. 用一副三角尺,能拼成的最大角的度数是( )度,能画出的最  
小角的度数是( )度。

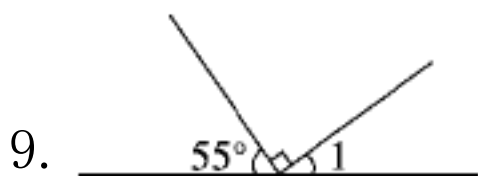

如图,  $\angle 1 = ( )$ 。

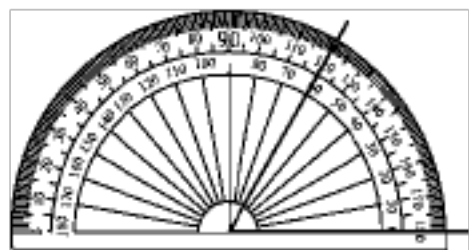

10. 图中角的度数是( )。

二、辨一辨。(对的画“√”错的画“×”每题1分，共5分)

1. 线段和射线都是直线的一部分，所以直线比线段和射线都长。 ( )

2. 小明画了一条长4厘米的射线。 ( )

3. 小于 $90^\circ$ 的角都是锐角，大于 $90^\circ$ 的角都是钝角。 ( )

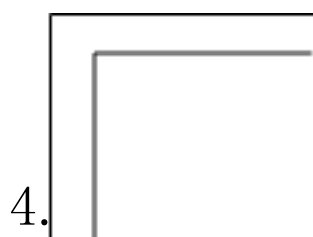

4. 左图中两个角的度数相等。 ( )

5. 人们将圆平均分成360份，将其中1份所对的角作为度量角的单位，它的大小就是1度，记作1。 ( )

三、选一选。(把正确答案的序号填在括号里) (每题2分，共10分)

1. 周角有( )条边。

A. 0                      B. 1                      C. 2

2. 用一副三角尺，可以画出的角是( )。

A.  $160^\circ$                   B.  $40^\circ$                   C.  $120^\circ$

3. 对下图中的射线描述正确的是( )。

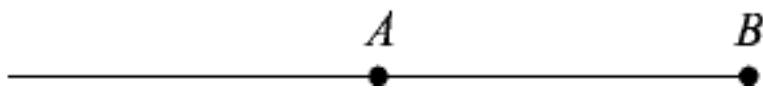

A. 射线 A    B. 射线 AB    C. 射线 BA

4. 将一张半圆形纸片对折一次，得到的角的度数是( )。

A.  $90^\circ$                       B.  $45^\circ$                       C.  $180^\circ$

5. 把一个平角分成不相等的两个角, 较小的那个角是( )角。

- A. 锐                      B. 钝                      C. 直

四、请按要求解决。(共 36 分)

1. 你会读出量角器中的角吗? 并算一算。(8分)

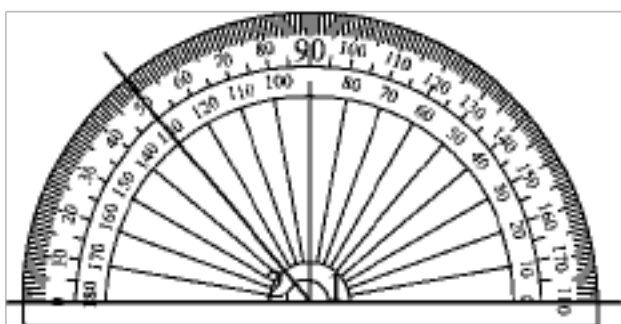

$$\angle 1 = ( \quad )^\circ$$

$$\angle 2 = ( \quad )^\circ$$

$$\angle 1 + \angle 2 = ( \quad )^\circ$$

$$\angle 1 - \angle 2 = ( \quad )^\circ$$

2. 试试你的动手、思考的能力。(每题 6 分, 共 18 分)

(1)先以点 A 为端点画一条射线。

A

再在射线上截取一段长3厘米的线段, 别忘了标出来哦!



(2)经过下面的 A、B 两点画一条射线 AB。

A

B

提醒: 是射线AB, 而不是射线BA。



(3)以下面的射线为一条边画一个  $60^\circ$  的角, 并标出角各部分名称。

A

看清题目的要求哦, 可别漏了没做!



3. 考验你对各种角的认识有多深。写出各个角的名称，并按角度大小从小到大排列起来。(10分)



( )角



( )角

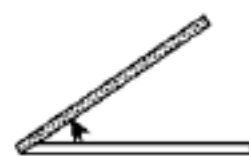

( )角



( )角



( )角

( ) < ( ) < ( ) < ( ) < ( )

五、相信你会正确解决问题。(1题5分，2题6分，其余每题4分，共27分)

1. 量出下面各角的度数。



$\angle 1 = ( \quad )$

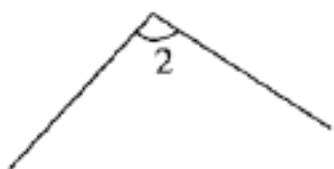

$\angle 2 = ( \quad )$



$\angle 3 = ( \quad ) \quad \angle 4 = ( \quad )$

$\angle 5 = ( \quad )$

2. 量出下面各角的度数，并写出你的发现。

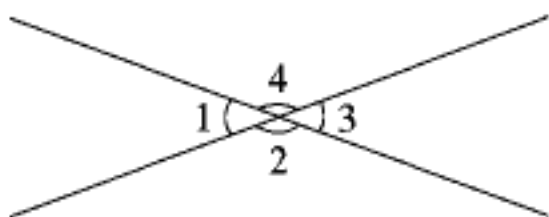

$\angle 1 = ( \quad ) \quad \angle 2 = ( \quad )$

$\angle 3 = ( \quad ) \quad \angle 4 = ( \quad )$

(1)发现度数相等的角有：

(2)发现度数相加的和等于  $180^\circ$  的角有：

\_\_\_\_\_。(至少写两组)

3. 如图，已知  $\angle 2 = 35^\circ$ ，那么  $\angle 1 =$ \_\_\_\_\_。

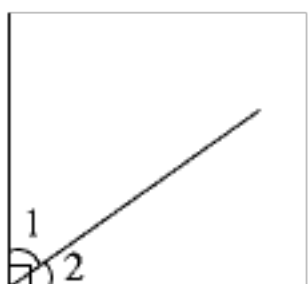

4. 如图，已知  $\angle 1 = 45^\circ$ ，那么  $\angle 2 =$ \_\_\_\_\_。

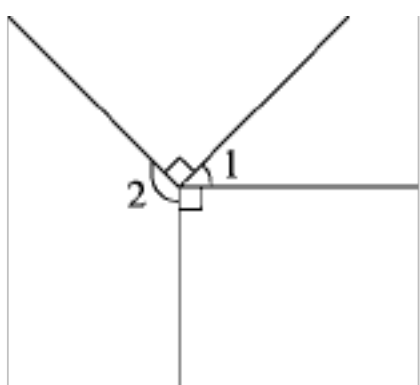

5. 如图，已知  $\angle 1 = 40^\circ$ ， $\angle 2 = 60^\circ$ ，那么  $\angle 3 =$ \_\_\_\_\_。

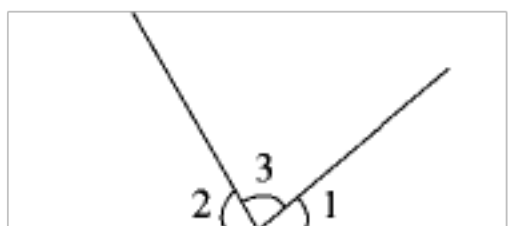

6. 如图，已知  $\angle 1 = 50^\circ$ ，那么  $\angle 2 =$ \_\_\_\_\_。

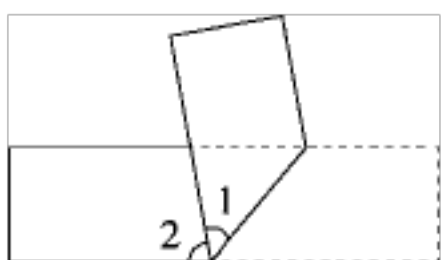

答案

一、1. 两 射线 直线 2.  $\angle$  量角器 度 $^{\circ}$

3. 2 4 2 4. 直 平 5. 无数 1

6. 一点 两条射线 7. 30 60

8. 180 15 9.  $35^{\circ}$  10.  $60^{\circ}$

二、1.  $\times$  2.  $\times$  3.  $\times$  4.  $\checkmark$  5.  $\times$

三、1. C 2. C 3. C 4. A 5. A

四、1. 130 50 180 80

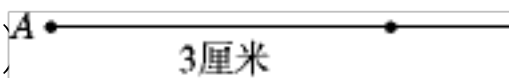
2. (1) 

(答案不唯一)

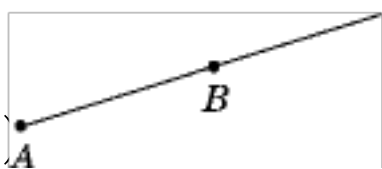
(2) 

[点拨] 射线字母表述是有顺序的，前面一个字母表示射线的端点。

(3)略

3. 钝 平 锐 直 周

锐角 直角 钝角 平角 周角

五、1. 略

2.  $40^{\circ}$   $140^{\circ}$   $40^{\circ}$   $140^{\circ}$

(1)  $\angle 1 = \angle 3$ ,  $\angle 2 = \angle 4$

(2)  $\angle 1 + \angle 4 = 180^{\circ}$ ,  $\angle 3 + \angle 4 = 180^{\circ}$

(答案不唯一)

3.  $55^\circ$  [点拨]  $\angle 1 = 90^\circ - 35^\circ = 55^\circ$ 。

4.  $135^\circ$  [点拨]  $\angle 2 = 360^\circ - 90^\circ - 90^\circ - 45^\circ = 135^\circ$ 。

5.  $80^\circ$  [点拨]  $\angle 3 = 180^\circ - 40^\circ - 60^\circ = 80^\circ$ 。

6.  $80^\circ$  [点拨]  $\angle 2 = 180^\circ - 50^\circ - 50^\circ = 80^\circ$ 。

## 第二、三单元过关检测卷

### 一、填空。(每空1分,共27分)

1. 在括号里填上适当的单位名称。

(1)某市游乐园的占地面积约是3( )。

(2)学校舞蹈厅的占地面积是100( )。

(3)北京市的占地面积约是16410( )。

(4)清华大学校园的面积约是392( )。

2. 在括号里填上适当的数。

16公顷=( )平方米

350000平方米=( )公顷

7公顷500平方米=( )平方米

6000公顷=( )平方千米

18平方千米=( )公顷=( )平方米

3. 在○里填上“>”“<”或“=”。

47公顷○4700平方米

8000公顷○80平方千米

2平方千米○2000公顷

4.  $\angle 1$ 与 $\angle 2$ 拼成一个直角,若 $\angle 1 = 38^\circ$ ,则 $\angle 2 = ( )^\circ$ ;  $\angle 3$ 和

$\angle 4$  拼成一个平角，若  $\angle 3 = 75^\circ$ ，则  $\angle 4 = ( \quad )^\circ$ 。

5.  $120^\circ$  的角比直角大  $( \quad )^\circ$ ，比平角小  $( \quad )^\circ$ 。

6. 队列练习时，原地向右转，转过一个  $( \quad )$  的角；原地向后转，转过一个  $( \quad )$  的角。

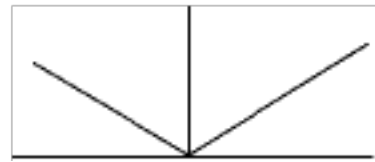

7. 右图中，有  $( \quad )$  个锐角， $( \quad )$  个钝角， $( \quad )$  个直角。

8. 一个直角分成两个角，这两个角是  $( \quad )$  角；一个平角可以由一个锐角和一个  $( \quad )$  角组成。

9. 一个长方形苗圃园占地面积是 2000 平方米， $( \quad )$  个这样的苗圃园的占地面积是 1 公顷， $( \quad )$  个这样的苗圃园的占地面积是 1 平方千米。

10. 一个长方形鱼池，长 700 米，宽 300 米，这个鱼池的占地面积是  $( \quad )$  公顷。

二、判断。(对的画“√”错的画“×”每题 1 分，共 6 分)

1. 100 个边长 10 米的正方形的面积是 1 公顷。  $( \quad )$

2. 边长 200 米的正方形，面积是 4 平方千米。  $( \quad )$

3. 把角所画的两条边延长，角就会变大。  $( \quad )$

4. 三个角拼成一个平角，这三个角都是锐角。  $( \quad )$

5. 平角是周角的一半。  $( \quad )$

6. 钟面上 4 时整，分针和时针成钝角。  $( \quad )$

三、选择。(将正确答案的序号填在括号里) (每题 1 分，共 6 分)



1. 面积为 8 公顷的长方形地，宽是 200 米，长是( )米。  
A. 4                      B. 40                      C. 400
2. 一个 2 公顷的果园中，种了 5000 棵果树，平均每棵果树占地( )平方米。  
A. 400                      B. 40                      C. 4
3. 两块长方形的地，一块地的面积是 9 公顷，另一块地的长是 150 米，宽是 60 米，这两块地的面积比较，( )。  
A. 相等                      B. 第一块大                      C. 第二块大
4. 下面( )不是射线。  
A. 米尺                      B. 角的边                      C. 手电筒的光
5. 从 3:00 到 3:15，分针转过了( )度。  
A. 15                      B. 60                      C. 90
6. 用一副三角尺不能拼出( )的角。  
A.  $15^\circ$                       B.  $20^\circ$                       C.  $135^\circ$

四、计算下列角的度数。(每题 2 分，共 6 分)

1. 如图，已知  $\angle 1 = 95^\circ$ ，求  $\angle 2$  的度数。

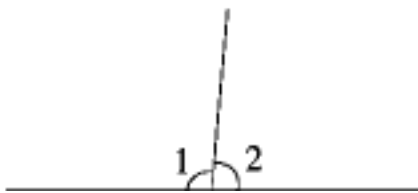

2. 如图，已知  $\angle 1 = 75^\circ$ ，求  $\angle 2$ 、 $\angle 3$ 、 $\angle 4$  的度数。

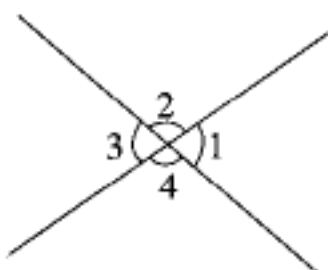

用心整理

· 如图，求  $\angle 1$ 、 $\angle 2$  的度数。

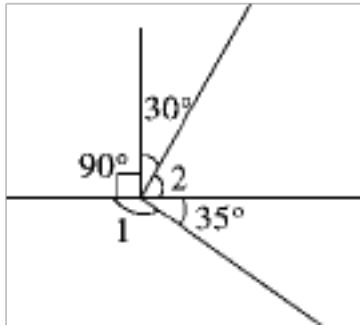

五、动手操作。(1题3分，2、3题每题8分，其余每题4分，共27分)

1. 过点 A 画一条射线，并在上面截取一条线段 AB。

·  
A

2. 量出下面各角的度数，并写出它是什么角。

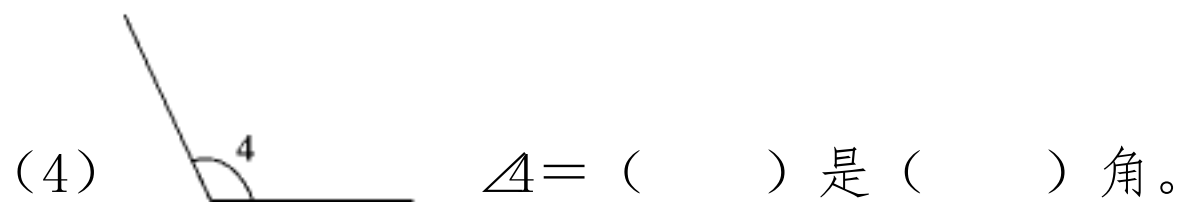
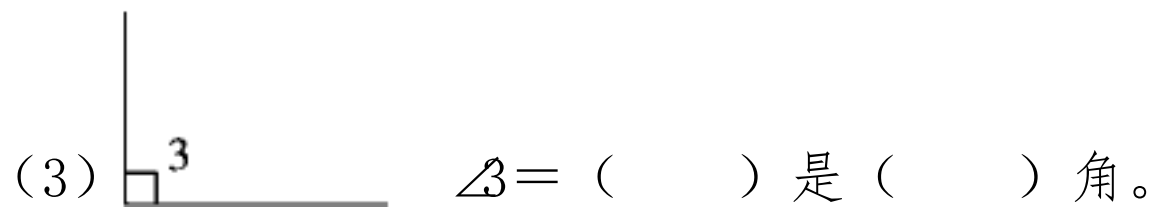
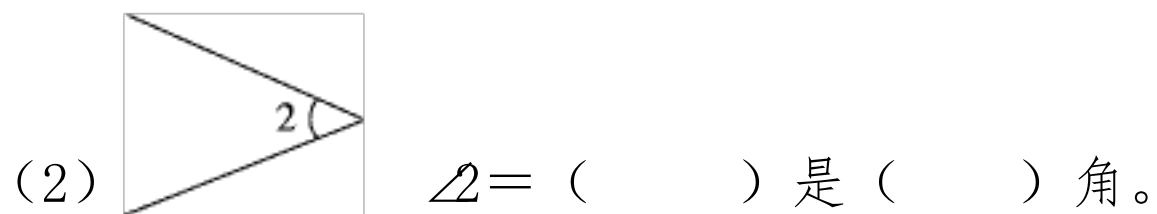
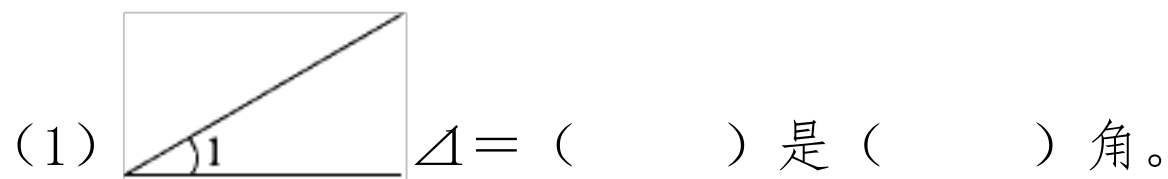

3. 选择合适的方法画出下面各角。

用心整理

135°

140°

55°

4. 画一画。

按要求在各图中添加一条射线。

- (1) 分成两个直角。      (2) 分成两个相等的角。

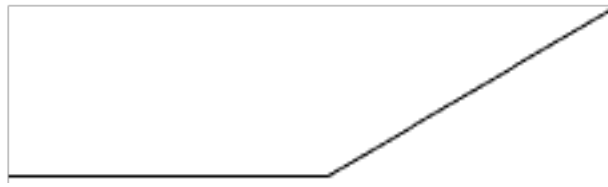

5. 数一数。

(1) 下图中有几条线段？

(2) 下图中有几个角？

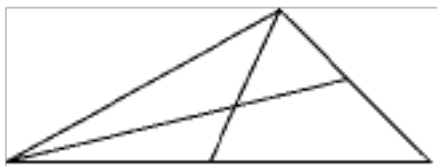

( ) 条

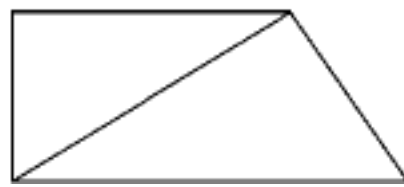

( ) 个

六、解决问题。(1、2 题每题 5 分，其余每题 6 分，共 28 分)

1. 张伯伯绕着一个正方形广场走一圈，正好是 400 米，这个广场的占地面积是多少公顷？

## 用心整理

- 一架直升机在一片长 4 千米，宽 3 千米的长方形树林上空喷洒药水，这片树林的面积是多少平方千米？合多少公顷？

3. 有一块土地的形状如下图，这块土地的面积是多少公顷？

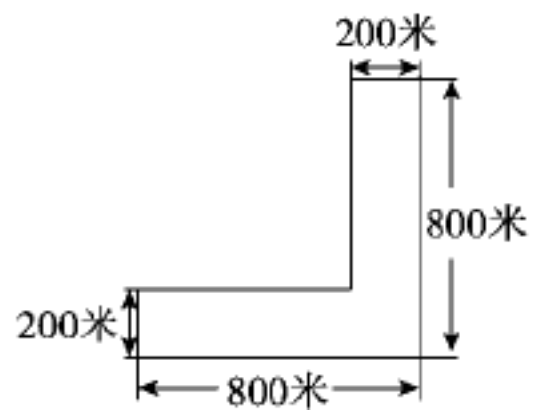

4. 将一张正方形纸沿  $AB$  折叠后如图所示，如果  $\angle 1 = 20^\circ$ ，那么  $\angle 2$  是多少度？如果  $\angle 2 = 20^\circ$ ，那么  $\angle 1$  是多少度？

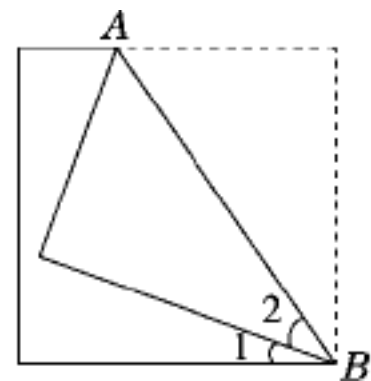

5. 明明将一张长方形纸折成如图所示的形状，已知  $\angle 2 = 70^\circ$ ，求  $\angle 1$  的度数。

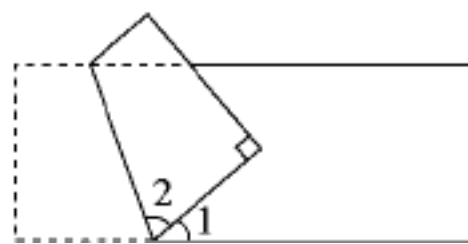

以上内容仅为本文档的试下载部分，为可阅读页数的一半内容。如要下载或阅读全文，请访问：<https://d.book118.com/147054061046006026>