

# UMoZr弥散燃料板尺寸控制精度的研究

汇报人：

2024-01-12





# 目录

- 引言
- UMoZr弥散燃料板概述
- 尺寸控制精度的重要性
- 尺寸控制精度的研究方法和实验设计
- 实验结果和讨论
- 尺寸控制精度的优化和提高措施
- 结论与展望

The background is a traditional Chinese landscape painting. It features a large, vibrant red sun in the center, partially obscured by the text. The landscape consists of layered, misty mountains in shades of green and blue, with a body of water in the foreground. Several birds are depicted in flight, including a large white crane with black wings and a red crest in the upper left, and several smaller birds scattered across the sky. The overall style is soft and atmospheric, typical of traditional Chinese ink and wash painting.

01

引言





# 研究背景和意义



## 能源需求

随着全球能源需求的不断增长，核能作为一种清洁、高效的能源形式，受到了广泛关注。UMoZr弥散燃料板作为核反应堆的重要组成部分，其尺寸控制精度对于反应堆的安全性和经济性具有重要意义。

## 燃料板性能

UMoZr弥散燃料板具有良好的热导性、力学性能和耐辐照性能，是核反应堆中理想的燃料元件。然而，其制造过程中尺寸控制难度较大，容易受到多种因素的影响，如原材料性质、加工工艺、热处理等。

## 研究意义

本研究旨在探究UMoZr弥散燃料板尺寸控制精度的关键影响因素及优化措施，提高燃料板的制造质量，为核反应堆的安全运行提供有力保障。同时，该研究对于推动核能领域的技术进步和产业发展具有积极意义。

# 国内外研究现状及发展趋势



## 要点一

### 国内研究现状

国内在UMoZr弥散燃料板制造方面取得了一定的成果，但在尺寸控制精度方面仍存在较大挑战。目前，国内相关研究主要集中在燃料板的制备工艺、组织结构和性能等方面，针对尺寸控制精度的系统性研究相对较少。

## 要点二

### 国外研究现状

国外在UMoZr弥散燃料板制造和尺寸控制方面具有较高的技术水平，相关研究涉及燃料板的制备、加工、热处理及性能评价等多个方面。其中，一些先进国家如美国、日本等已经实现了燃料板的批量化生产和应用。

## 要点三

### 发展趋势

随着核能技术的不断发展和进步，UMoZr弥散燃料板的制造技术和尺寸控制精度将不断提高。未来，研究将更加注重燃料板的微观结构和性能优化，以及新型制备工艺和加工技术的探索和应用。



# 研究目的和内容



- 研究目的：本研究旨在通过系统研究UMoZr弥散燃料板尺寸控制精度的关键影响因素及优化措施，提高燃料板的制造质量和性能稳定性，为核反应堆的安全运行提供有力保障。





# 研究目的和内容



## 研究内容

1. 分析UMoZr弥散燃料板尺寸控制精度的主要影响因素，包括原材料性质、加工工艺、热处理等。



2. 通过实验研究和数值模拟等方法，探究各因素对燃料板尺寸控制精度的影响规律及机理。





# 研究目的和内容



3. 提出针对性的优化措施和改进方案，提高UMoZr弥散燃料板的尺寸控制精度和制造质量。

4. 对优化后的燃料板进行性能评价和对比分析，验证优化措施的有效性。



The background is a traditional Chinese landscape painting. It features a large, bright red sun in the upper center, partially obscured by the number '02'. Below the sun, there are several birds in flight, including a large white crane with black wings and a red beak. The landscape consists of layered, misty mountains in shades of green and blue, with a body of water in the foreground. The overall style is soft and atmospheric.

02

# UMoZr弥散燃料板概述



# UMoZr弥散燃料板的结构和特点



## 结构

- UMoZr弥散燃料板由铀、钼、锆等金属构成的合金基体，内部弥散分布着燃料颗粒。

## 特点

- 高热导率、良好的机械性能、优异的耐辐照性能、高温稳定性。





# 燃料板的制造工艺和流程



## 粉末冶金法

将铀、钼、锆等金属粉末按比例混合，经过压制、烧结等工序制成燃料板。

## 工艺流程

原料准备 → 粉末混合 → 压制成型 → 烧结 → 机械加工 → 检验。

# 燃料板的性能要求和应用领域



## 性能要求

高热导率、良好的机械性能、优异的耐辐照性能、尺寸精度高。

## 应用领域

核反应堆、核动力装置、空间核动力源等领域。UMoZr弥散燃料板因其优异的性能，在这些领域具有广泛的应用前景。

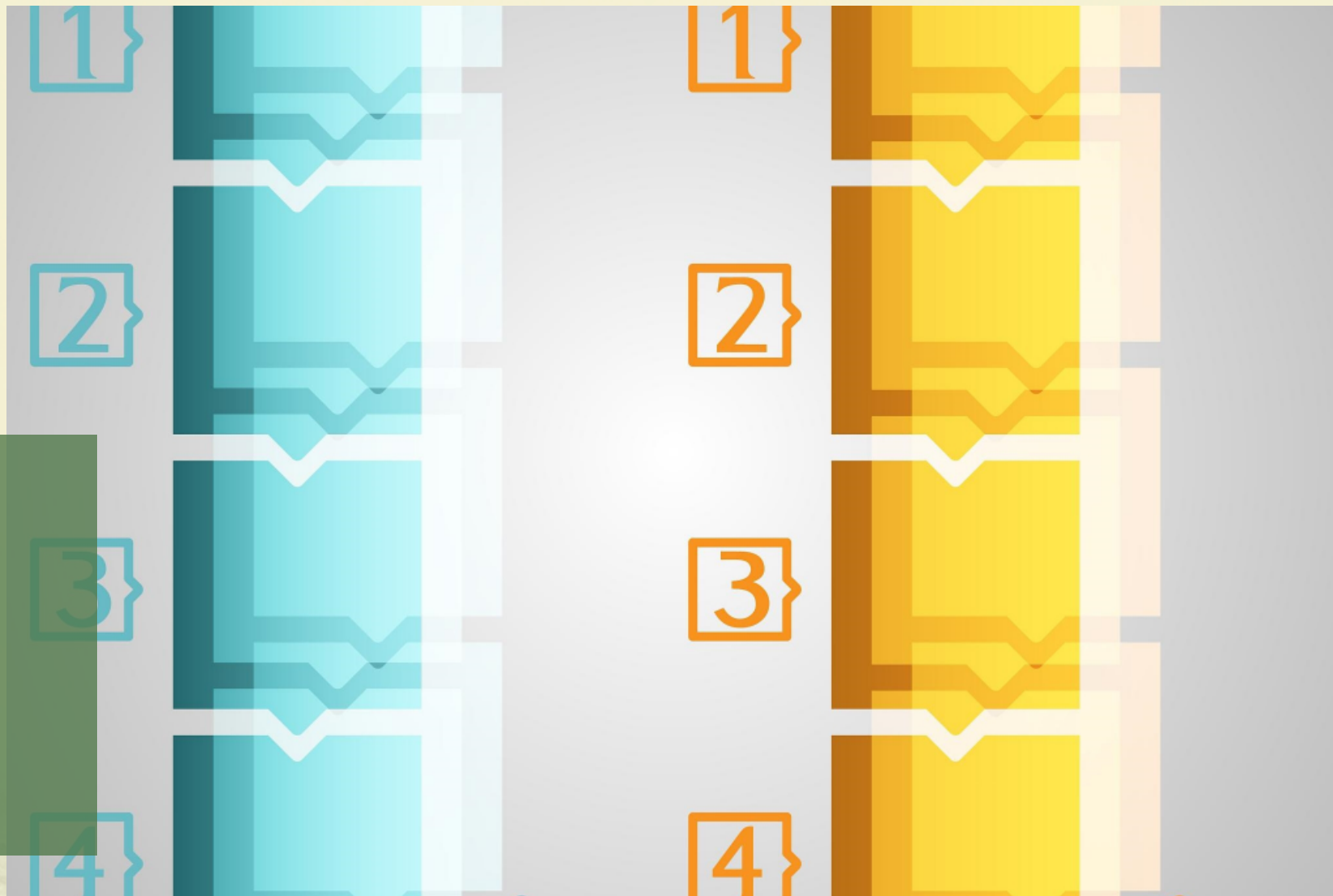





03

# 尺寸控制精度的重要性



# 尺寸精度对燃料板性能的影响

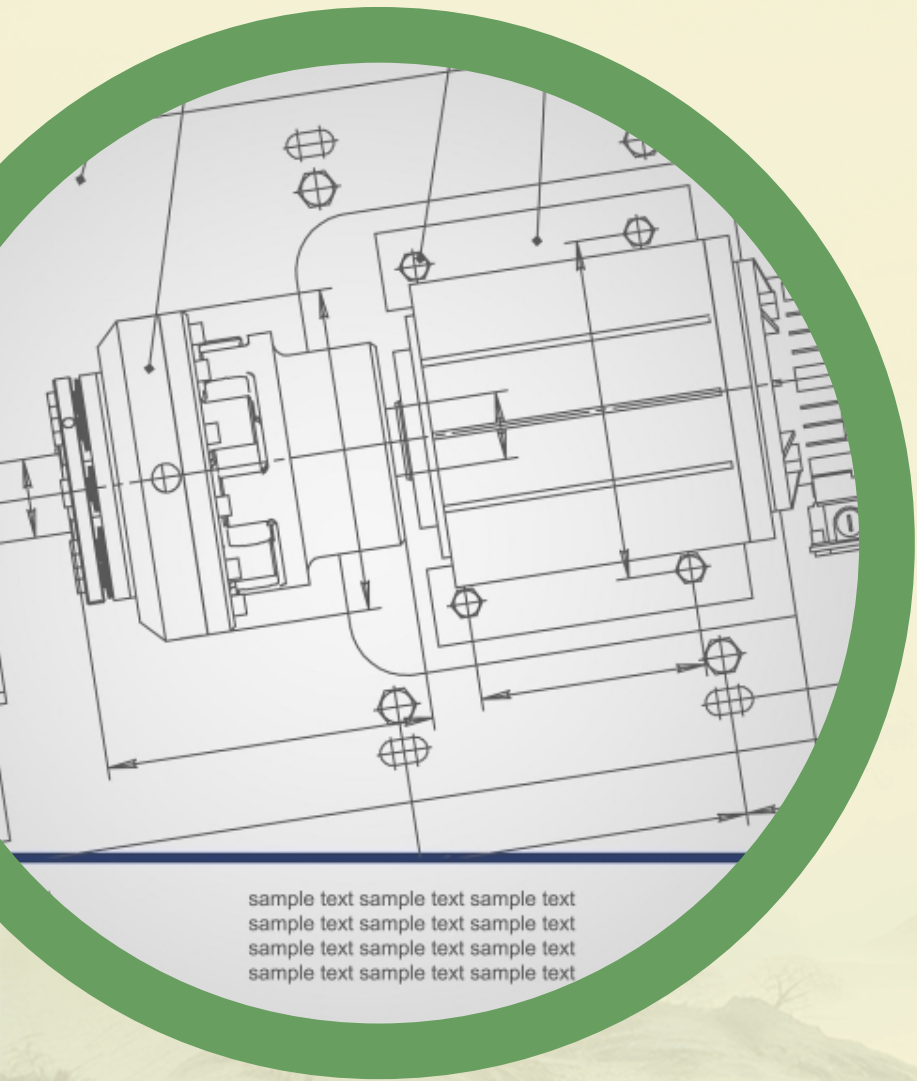

01

## 热工性能

尺寸精度直接影响燃料板的热传导效率和热稳定性，进而影响反应堆的热工安全。

02

## 机械性能

精确的尺寸控制可以确保燃料板在堆内复杂环境下的机械强度和稳定性。

03

## 辐照性能

尺寸精度对燃料板的辐照稳定性和中子经济性有重要影响，关系到反应堆的运行效率和安全性。



# 尺寸精度对制造工艺的要求



## ● 原料准备

要求原料的纯度高、粒度均匀，以保证最终产品的尺寸稳定性。

## ● 成型工艺

成型过程中的温度、压力和时间等参数需要精确控制，以确保燃料板的尺寸精度。

## ● 热处理工艺

热处理过程中的温度和时间控制对燃料板的尺寸稳定性至关重要。

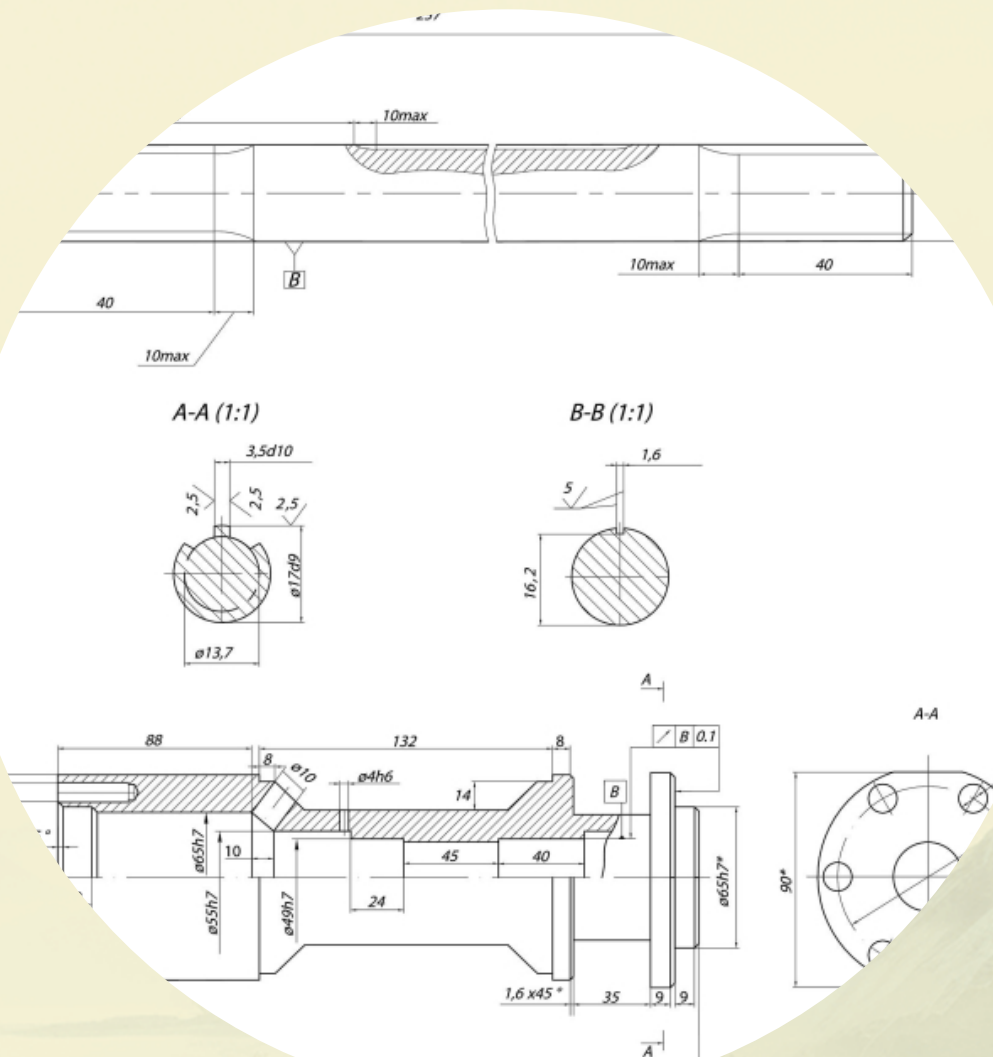



# 提高尺寸控制精度的意义和价值



## 提升产品质量

提高尺寸控制精度可以显著提升燃料板的产品质量，增强其在反应堆中的性能表现。

## 降低制造成本

精确的尺寸控制可以减少原料和能源的浪费，降低制造成本。

## 增强国际竞争力

高精度尺寸控制技术的掌握和应用可以提升我国在核能领域的国际竞争力。



以上内容仅为本文档的试下载部分，为可阅读页数的一半内容。如要下载或阅读全文，请访问：  
<https://d.book118.com/446242224111010141>