

CN61360D 型一般车床使用说明

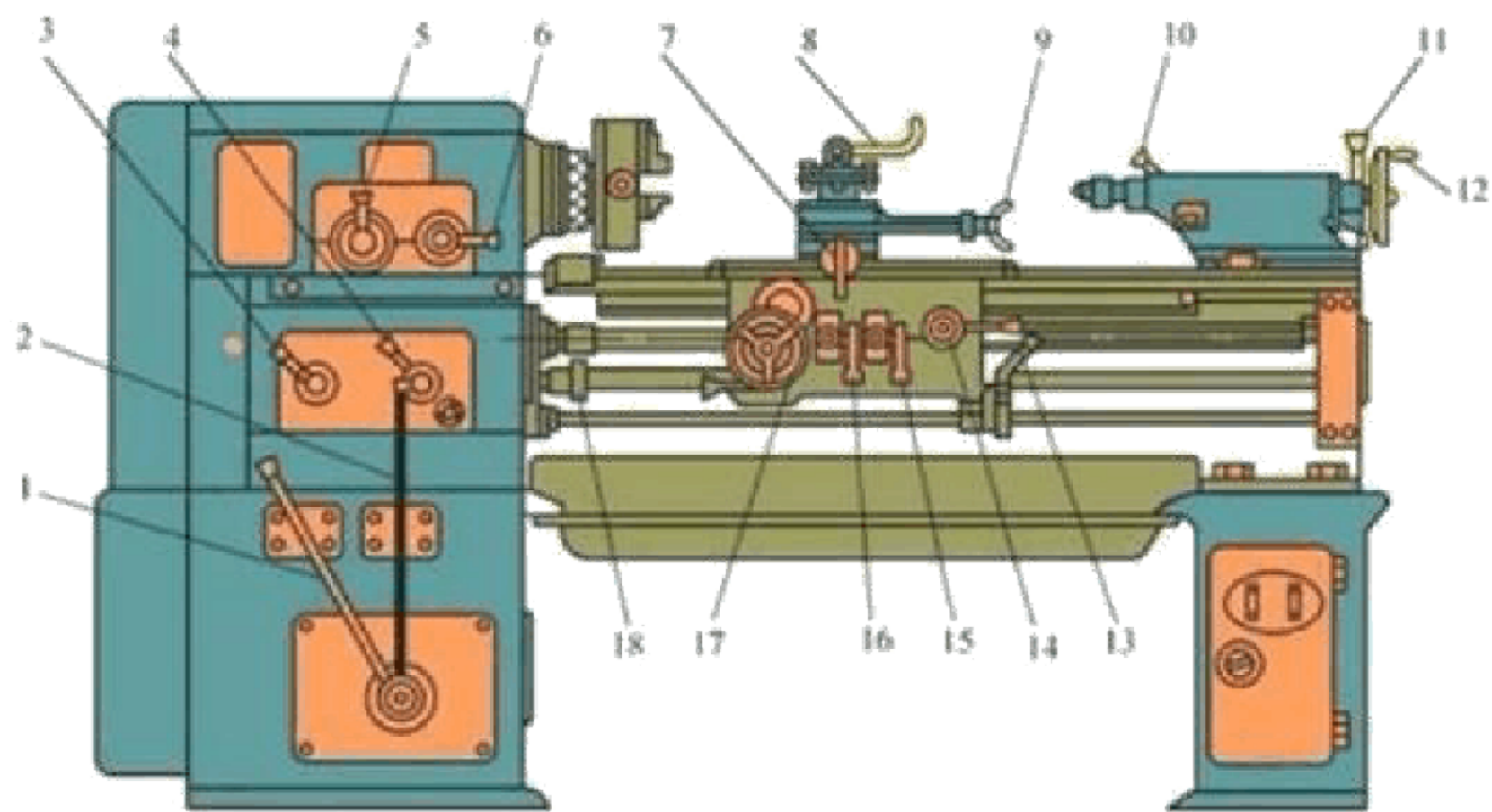

图 3 机床的传动系统图

1、2、6—主运动变速手柄 3、4—进给运动变速手柄 5—刀架左右移动的换向手柄 7—刀架横向手动手柄 8—方刀架锁紧手柄 9—小刀架移动手柄 10—尾座套筒锁紧手柄 11—尾座锁紧手柄 12—尾座套筒移动手轮 13—主轴正反转及停顿手柄 14—“开合螺母”开合手柄 15—刀架横向自动手柄 16—刀架纵向自动手柄 17—刀架纵向手动手

---

以上内容仅为本文档的试下载部分，为可阅读页数的一半内容。如要下载或阅读全文，请访问：<https://d.book118.com/73805703607006110>