

一、单项选择题

1.关于横道图进度计划中有关时间表示的说法，正确的是（ ）。

- A.最小的时间单位是天
- B.时间单位可以是工作日
- C.横道图不能表示出停工时间
- D.横道图可以表示工作最迟开始时间

正确答案：B

答案解析：本题考查的是横道图进度计划的编制方法。选项A，时间单位可以为小时、天、周、月等。选项C，通常这些时间单位用日历表示，此时可表示非工作时间，如：停工时间、公众假日、假期等。选项D，横道图没有通过严谨的进度计划时间参数计算，不能确定计划的关键工作、关键路线与时差，故无法表示最迟开始时间。

2.关于预算定额的说法，正确的是（ ）。

- A.预算定额是编制概算定额的基础
- B.预算定额以工序为对象进行编制
- C.预算定额可以直接用于施工企业作业计划的编制
- D.预算定额是编制施工定额的依据

正确答案：A

答案解析：本题考查的是建设工程定额的分类。预算定额是以建筑物或构筑物各个分部分项工程为对象编制的定额。预算定额是以施工定额为基础综合扩大编制的，同时也是编制概算定额的基础。其中的人工、材料和机械台班的消耗水平根据施工定额综合确定，定额项目的综合程度大于施工定额。预算定额是编制施工图预算的主要依据。

3.根据《标准施工招标文件》，建设工程施工合同履约担保的有效期是（ ）。

- A.从收到招标通知书到工程保修期结束
- B.从合同生效之日至发包人签发工程接收证书之日
- C.从签订施工合同之日到工程竣工交付之日
- D.从收到工程预付款之日到工程保修期结束

正确答案：B

答案解析：本题考查的是履约担保。根据《标准施工招标文件》的内容“履约担保有效期自发包人与承包人签订的合同生效之日起至发包人签发工程接收证书之日止。”

二、多项选择题

1.下列新建小学办公楼的组成中，属于分部工程的有（ ）。

- A.办公楼的土建工程
- B.办公楼的基础工程
- C.办公楼的室外绿化工程
- D.办公楼的屋面工程
- E.办公楼的装饰装修工程

正确答案：BDE

答案解析：本题考查的是施工准备的质量控制。分部工程的划分可按专业性质、工程部位确定。

2.根据《建设工程施工合同（示范文本）》，关于项目经理的说法，正确的有（ ）。

- A.发包人有权要求更换不称职的项目经理，承包人应在接到更换通知后14天内向发包人提出书面的改进报告
- B.项目经理因特殊情况需授权其下属人员履行某项工作职责的，应提前3天将被授权人员的相关信息书面通知监理人
- C.发包人收到承包人的书面改进报告后仍要求更换项目经理的，承包人应在接到第二次更换通知的28天内进行更换
- D.承包人需更换项目经理的，应提前7天书面通知发包人和监理人，并征得发包人书面同意
- E.紧急情况下为确保施工安全，项目经理采取必要措施后，应在48小时内向发包人代表和监理工程师提交书面报告

正确答案：AC

答案解析：本题考查的是施工项目经理的任务和责任。项目经理因特殊情况授权其下属人员履行其某项工作职责的，应提前7天将上述人员的姓名和授权范围书面通知监理人，并征得发包人书面同意。故B错误；承包人需要更换项目经理的，应提前14天书面通知发包人和监理人，并征得发包人书面同意。故D错误；紧急情况下为确保施工和人员安全，项目经理有权采取必要的措施保证与工程有关的人身、财产和工程的安全，但应在48小时内向发包人代表和总监理工程师提交书面报告。故E错误。

三、单项选择题

1.根据《建设工程文件归档规范》，关于施工文件立卷的说法，正确的是（ ）。

- A.声像资料应与纸质文件在案卷设置上一致
- B.专业分包的分部工程，应并入相应单位工程立卷
- C.文字材料按事项、专业顺序排列
- D.卷内既有文字材料又有图纸资料时，图纸排列在前

正确答案：C

答案解析：本题考查的是施工文件的立卷。选项A，施工文件资料应根据工程资料的分类进行立卷；选项B，施工文件可按单位工程、分部工程、专业、阶段等组卷，竣工验收文件按单位工程、专业组卷；选项D，既有文字材料又有图纸的案卷，文字材料排前，图纸排后。

2.工程造价管理机构在确定计价定额人工费时，采用的人工日工资单价应按照（ ）确定。

- A.施工企业平均技术熟练程度工人在每工作日按规定从事施工作业日工资总额
- B.本地区领先的施工企业平均技术熟练程度工人的每工作日应得的日工资总额
- C.施工企业最熟练的技术工人每工作日按规定从事施工作业应得的日工资总额
- D.本领域大多数施工企业一般熟练技术程度工人每工作日实际得到的工资总额

正确答案：A

答案解析：本题考查的是各费用构成要素计算方法。日工资单价是指施工企业平均技术熟练程度的生产工人在每工作日（国家法定工作时间内）按规定从事施工作业应得的日工资总额。

3.根据《建设工程监理规范》，项目监理机构在召开第一次工地会议前应将工程建设监理规划报送（ ）。

- A.建设主管部门
- B.建设单位
- C.施工单位

D.设计单位

正确答案：B

答案解析：本题考查的是建设监理规划。工程建设监理规划应在签订委托监理合同及收到设计文件后开始编制，在召开第一次工地会议前报送建设单位。

4.关于按工程实施阶段编制施工成本计划的说法，正确的是（ ）。

- A.施工成本应按时间进行分解，分解的越细越好
- B.首先要将总成本分解到单项工程和单位工程中
- C.首先要将成本分解为人工费、材料费和施工机具使用费
- D.可在控制施工进度的网络图基础上进一步扩充得到施工成本计划

正确答案：D

答案解析：本题考查的是施工成本计划的编制依据和程序。选项A，编制网络计划时，在充分考虑进度控制对项目划分要求的同时，还要考虑确定成本支出计划对项目划分的要求，做到两者兼顾；选项B和选项C，应按项目分解总成本与按成本构成分解总成本两种方式相结合。

5.某项目网络计划如图所示（时间单位：天），关于工作D的说法，正确的是（ ）。

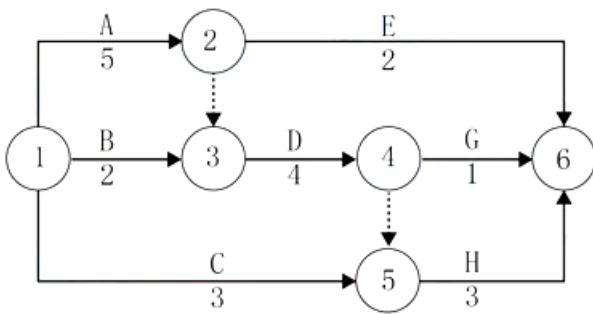

- A.工作D可以出现在非关键线路上
- B.工作D只能出现在关键线路上
- C.工作D只能出现在非关键线路上
- D.工作D总时差不为零

正确答案：A

答案解析：本题考查的是双代号网络计划。经过计算可知关键线路为A→D→H，所以工作D可以在关键线路上，且总时差为零。而经过工作D的还有其它线路，所以工作D也可以出现在非关键线路上。

6.在建筑工程施工过程中，隐蔽工程在隐蔽前应通知（ ）进行验收，并形成验收文件。

- A.施工单位质检部门
- B.监理单位
- C.设计单位
- D.政府质量监督站

正确答案：B

答案解析：本题考查的是质量控制的主要条款内容。经承包人自检确认的工程隐蔽部位具备覆盖条件后，承包人应通知监理人在约定的期限内检查。

7.关于《环境管理体系 要求及使用指南》体系标准应用原则的说法，正确的是（ ）。

- A.该标准的实施强调自愿性原则
- B.着眼于各部门自己制定的管理措施
- C.是一个独立的系统，不纳入其他管理体系中
- D.强调组织最高管理者的承诺而非全员参与

正确答案：A

答案解析：本题考查的是环境管理体系标准。环境管理体系标准的应用原则：（1）标准的实施强调自愿性原则，并不改变组织的法律责任。（2）有效的环境管理需建立并实施结构化的管理体系。（3）标准着眼于采用系统的管理措施。（4）环境管理体系不必成为独立的管理系统，而应纳入组织整个管理体系中。（5）实施环境管理体系标准的关键是坚持持续改进和环境污染预防。（6）有效地实施环境管理体系标准，必须有组织最高管理者的承诺和责任以及全员的参与。

8.根据《建筑工程五方责任主体项目负责人质量终身责任追究暂行办法》，项目负责人承担工程质量终身责任的时间期限是（ ）。

- A.工程经济寿命
- B.工程缺陷责任期
- C.工程设计使用年限
- D.工程保修年限

正确答案：C

答案解析：本题考查的是施工质量控制的责任。建筑工程五方责任主体项目负责人质量终身责任，是指参与新建、扩建、改建的建筑工程项目负责人按照国家法律法规和有关规定，在工程设计使用年限内对工程质量承担相应责任。

9.工程项目基础部位的质量验收证明应由（ ）报送质量监督机构备案。

- A.勘察单位
- B.建设单位
- C.监理单位
- D.施工单位

正确答案：B

答案解析：本题考查的是施工质量监督管理的实施。对工程项目建设中的结构主要部位（如桩基、基础、主体结构等）除进行常规检查外，监督机构还应在分部工程验收时进行监督，监督检查验收合格后，方可进行后续工程的施工，建设单位应将施工、设计、监理和建设单位各方分别签字的质量验收证明在验收后三天内报送工程质量监督机构备案。

10.建设工程项目实施过程中，对资源需求计划进行分析的目的是（ ）。

- A.落实加快工程进度所需的资金
- B.优化资源消耗
- C.验证进度计划实现的可能性
- D.落实经济激励措施

正确答案：C

答案解析：本题考查的是施工进度控制的措施。通过资源需求的分析，可发现所编制的进度计划实现的可能性，若资源条件不

具备，则应调整进度计划。

11.根据《建设工程工程量清单计价规范》，编制投标文件时，招标文件中已提供暂估单价的某种材料，在确定相关分部分项工程综合单价时，该材料单价应根据（ ）计算。

- A.政府建设主管部门公布的信息价
- B.投标人自主确定的材料价格
- C.招标文件提供的材料暂估单价
- D.投标时当地该材料的市场平均价格

正确答案：C

答案解析：本题考查的是投标报价的编制方法。招标工程量清单中提供了暂估单价的材料、工程设备，按暂估的单价计入综合单价。

12.项目竣工验收前，施工企业按照合同规定对已完工程和设备采取必要的保护措施所发生的费用应计入（ ）。

- A.总承包管理费
- B.企业管理费
- C.其他项目费
- D.措施项目费

正确答案：D

答案解析：本题考查的是按造价形成划分的建筑安装工程费用项目组成。已完工程及设备保护费属于措施项目费的内容。

13.质量控制点的设置应选择施工过程中的重点部位，重点工序和（ ）。

- A.重点流程
- B.重点结果
- C.重点质量因素
- D.重点质检手段

正确答案：C

答案解析：本题考查的是特殊过程的质量控制。质量控制点的设置应选择施工过程中的重点部位，重点工序和重点质量因素作为质量控制的对象。

14.根据《建设工程施工合同（示范文本）》，因不可抗力导致合同无法履行连续超过84天时，关于施工合同解除的说法，正确的是（ ）。

- A.仅发包人有权提出解除合同
- B.发包人和承包人均有权提出解除合同
- C.仅承包人有权提出解除合同
- D.发包人和承包人均无权提出解除合同

正确答案：B

答案解析：本题考查的是合同解除的价款结算与支付。因不可抗力导致合同无法履行连续超过84天或累计超过140天的，发包人和承包人均有权解除合同。

15.采用单价合同形式的工程，其工程价款是根据（ ）计算确定的。

- A.发包人提供的工程量清单量及承包人所填报的单价
- B.实际完成并经工程师计量的工程量及合同单价
- C.发包人提供的工程量清单量及承包人实际发生的单价
- D.实际完成并经工程师计量的工程量及承包人实际发生的单价

正确答案：B

答案解析：本题考查的是单价合同。单价合同，单价优先，结算时工程量根据实际完成的工程量计算。

16.某工程根据《建设工程施工合同（示范文本）》订立了承包合同，约定措施项目费为300万元。工程实施过程中，由于工程变更引起施工方案改变，项目经理部编制的变更施工方案经本单位技术负责人审批后即组织实施。工程完成后，承包人提出由于施工方案改变应增加措施项目费30万元的索赔，其中按单价计算的18万元，按总价计算的12万元。则应结算的措施项目费为（ ）万元。

- A.312
- B.318
- C.330
- D.300

正确答案：D

答案解析：本题考查的是工程变更价款的确定。承包人未事先将拟实施的方案提交给发包人确认，则视为工程变更不引起措施项目费的调整或承包人放弃调整措施项目费的权利。

17.根据《建筑工程五方责任主体项目负责人质量终身责任追究暂行办法》，对质量承担全面责任的是（ ）。

- A.设计单位项目负责人
- B.施工单位项目负责人
- C.监理单位项目负责人
- D.建设单位项目负责人

正确答案：D

答案解析：本题考查的是施工质量控制的责任。建设单位项目负责人对工程质量承担全面责任，不得违法发包、肢解发包，不得以任何理由要求勘察、设计、施工、监理单位违反法律法规和工程建设标准，降低工程质量，其违法违规或不当行为造成工程质量事故或质量问题应当承担责任。

18.施工风险管理工作包括：①施工风险应对；②施工风险评估；③施工风险识别；④施工风险监控。其正确的流程是（ ）。

- A.③-②-④-①
- B.②-③-④-①
- C.③-②-①-④
- D.①-③-②-④

正确答案：C

答案解析：本题考查的是施工风险管理。项目风险管理应包括下列程序：（1）风险识别；（2）风险评估；（3）风险应对；（4）风险监控。

19.某工程混凝土结构出现了宽度大于0.3mm的裂缝，经分析研究不影响结构的安全和使用，可采取的处理方法是（ ）。

- A.返工处理
- B.返修处理
- C.限制使用
- D.不做处理

正确答案：B

答案解析：本题考查的是施工质量缺陷和质量事故处理的基本方法。混凝土结构出现的裂缝，经分析研究后如果不影响结构的安全和使用时，也可采取返修处理。

20.关于网络计划中关键线路正确的是（ ）。

- A.一个网络计划只能有一条关键线路
- B.全部由关键工作组成的线路是关键线路
- C.全部由关键节点组成的线路是关键线路
- D.总持续时间最长的线路是关键线路

正确答案：D

答案解析：本题考查的是工程网络计划的类型和应用。选项A，一个网络计划可能有一条或几条关键线路；选项B，在单代号网络计划下，自始至终全部由关键工作组成，且时间间隔为零的线路为关键线路；选项C，全部由关键节点组成的线路不一定是关键线路。

21.“五牌一图”指的是工程概况牌、管理人员名单及监督电话牌、消防保卫牌及（ ）。

- A.危险源标示牌、文明施工牌、建筑效果图
- B.安全生产牌、施工人员现场出入牌、建筑效果图
- C.施工人员现场出入牌、危险源标示牌、施工现场平面图
- D.安全生产牌、文明施工牌、施工现场平面图

正确答案：D

答案解析：本题考查的是施工现场文明施工的要求。“五牌一图”，即工程概况牌、管理人员名单及监督电话牌、消防保卫（防火责任）牌、安全生产牌、文明施工牌和施工现场平面图。

22.关于施工总承包管理方责任的说法，正确的是（ ）。

- A.与分包单位签订分包合同
- B.承担项目施工任务并对其工程质量负责
- C.组织和指挥施工总承包单位的施工
- D.负责对所有分包单位的管理及组织协调

正确答案：D

答案解析：本题考查的是施工总承包管理方的主要特征。一般情况下，施工总承包管理方不与分包方和供货方直接签订施工合同，这些合同都由业主方直接签订。故选项A有误。一般情况下，施工总承包管理方不承担施工任务，它主要进行施工的总体管理和协调。故选项B有误。施工总承包管理方和施工总承包方承担相同的管理任务和责任。故选项C有误。

23.下列与施工进度有关的计划中，属于施工企业生产计划的是（ ）。

- A.项目施工进度计划
- B.供货工作进度计划
- C.生产资源调配计划
- D.施工总进度计划

正确答案：C

答案解析：本题考查的是施工进度计划的类型。选项C，属于施工企业的施工生产计划，属于企业计划的范畴。选项A、B、D属于建设工程项目施工进度计划，属于工程项目管理范畴。

24.下列施工方进度控制的工作中，首先应进行的工作是（ ）。

- A.编制施工进度计划
- B.进行施工进度计划交底
- C.编制资源需求计划
- D.进行施工进度检查和调整

正确答案：A

答案解析：本题考查的是施工进度控制的任务。施工方进度控制的任务是依据施工任务委托合同对施工进度的要求控制施工进度，这是施工方履行合同的义务。施工方进度控制的主要工作环节包括：（1）编制施工进度计划及相关的资源需求计划（为确保施工进度计划能得以实施，施工方还应编制劳动力需求计划、物资需求计划以及资金需求计划等）；（2）组织施工进度计划的实施；（3）施工进度计划的检查与调整。

25.根据《质量管理体系 基础和术语》，凡工程产品未满足质量要求就称为（ ）。

- A.质量问题
- B.质量缺陷
- C.质量事故
- D.质量不合格

正确答案：D

答案解析：本题考查的是工程质量事故的概念。根据我国《质量管理体系 基础和术语》GB/T 19000—2016的术语解释，凡工程产品未满足质量要求，就称之为质量不合格。

26.下列施工企业质量管理体系文件中，包含企业质量目标的是（ ）。

- A.质量手册
- B.程序文件
- C.质量计划
- D.质量方针

正确答案：A

答案解析：本题考查的是施工企业质量管理体系的建立、认证与监督。质量手册的主要内容包括：企业的质量方针、质量目标；组织机构和质量职责；各项质量活动的基本控制程序或体系要素；质量评审、修改和控制管理办法。

27.落实施工生产安全事故报告和调查处理“四不放过”原则的核心环节是（ ）。

- A.事故报告
- B.事故处理
- C.事故调查
- D.事故问责

正确答案：B

答案解析：本题考查的是施工生产安全事故的处理。事故处理是落实“四不放过”原则的核心环节。当事故发生后，事故发生单位应当严格保护事故现场，做好标识，排除险情，采取有效措施抢救伤员和财产，防止事故蔓延扩大。

28.根据《标准施工招标文件》，关于承包人提出索赔期限的说法，正确的是（ ）。

- A.按照合同约定接受竣工付款证书后，仍有权提出工程接收证书颁发前发生的索赔
- B.按照合同约定接受竣工验收证书后，无权提出工程接收证书颁发后发生的索赔
- C.按照合同约定提交的最终结清申请书中，只限于提出工程接收证书颁发前发生的索赔
- D.按照合同约定提交的最终结清申请书中，只限于提出工程接收证书颁发后发生的索赔

正确答案：D

答案解析：本题考查的是施工合同索赔的程序。根据《标准施工招标文件》中的通用合同条款，承包人提出索赔的期限如下：（1）承包人按合同约定接受了竣工付款证书后，应被认为已无权再提出在合同工程接收证书颁发前所发生的任何索赔。（2）承包人按合同约定提交的最终结清申请单中，只限于提出工程接收证书颁发后发生的索赔。提出索赔的期限自接受最终结清证书时终止。

29.关于索赔成立条件的说法，错误的是（ ）。

- A.承包人按合同规定的程序和时间递交索赔意向通知和索赔报告
- B.与合同对照，事件已造成了承包人工程成本额外支出或直接工期损失
- C.造成费用增加造成工期损失的原因，按合同约定不属于承包人的行为责任或风险责任
- D.造成费用增加造成工期损失额度巨大，超出了承包人正常的承受范围

正确答案：D

答案解析：本题考查的是索赔成立的条件。索赔的成立，应该同时具备以下三个前提条件：（1）与合同对照，事件已造成了承包人工程项目成本的额外支出，或直接工期损失。（2）造成费用增加或工期损失的原因，按合同约定不属于承包人的行为责任或风险责任。（3）承包人按合同规定的程序和时间提交索赔意向通知和索赔报告。以上三个条件必须同时具备，缺一不可。

四、多项选择题

1.单位工程施工组织设计中，反映组织施工水平的技术经济指标有（ ）。

- A.项目施工工期
- B.机械设备利用程度
- C.项目施工成本降低率
- D.劳动生产率
- E.建筑面积

正确答案：AB

答案解析：本题考查的是施工组织设计的分类及其内容。单位工程施工组织设计中，主要技术经济指标（工期、资源消耗的均衡性、机械设备的利用程度等）。

2.由不同功能的计划所构成的建设工程进度计划系统一般包括（ ）。

- A.设计进度计划
- B.操作性进度计划
- C.总进度规划
- D.指导性进度规划
- E.单项工程进度计划

正确答案：BD

答案解析：本题考查是建设工程项目进度计划系统。由不同功能的计划构成的进度计划系统包括：（1）控制性进度规划（计划）；（2）指导性进度规划（计划）；（3）实施性（操作性）进度计划等。

五、单项选择题

1.下列施工现场防治水污染的做法中，正确的是（ ）。

- A.乙炔发生罐产生的污水，用专用容器集中存放，然后倒入沉淀池处理
- B.将有毒有害废弃物作土方回填，避免污染水源
- C.化学药品采用封闭容器，集中露天存放
- D.100人以上的临时食堂，污水经排水沟直接排入城市污水管

正确答案：A

答案解析：本题考查的是施工现场环境污染的处理。选项B，禁止将有毒有害废弃物作土方回填，避免污染水源。选项C，施工现场化学药品、外加剂等要妥善入库保存，防止污染水体。选项D，施工现场100人以上的临时食堂，污水排放时可设置简易有效的隔油池，定期掏油、清理杂物，防止污染水体。

2.建设项目管理过程中，负责施工的总体管理和协调，也可按业主要求负责整个施工招标和发包工作的主体是（ ）。

- A.施工总承包方
- B.工程监理方
- C.施工总承包管理方
- D.设计方

正确答案：C

答案解析：本题考查的是施工总承包管理方的主要特征。一般情况下，施工总承包管理方不承担施工任务，它主要进行施工的总体管理和协调。业主方也可能要求施工总承包管理方负责整个施工的招标和发包工作。

六、多项选择题

1.根据《标准施工招标文件》，承包人应在接到开工通知后28天内，向监理人提交施工场地的管理机构以及人员安排的报告，其内容应包括（ ）。

- A.质量监督机构人员组成及其分工
- B.发包人现场代表的组成

- C.各工种技术工人的安排状况
- D.主要岗位技术管理人员的资格
- E.主要岗位技术和管理人员名单

正确答案：CDE

答案解析：本题考查的是承包人的责任与义务。承包人应在接到开工通知后28天内，向监理人提交承包人在施工场地的管理机构以及人员安排的报告，其内容应包括管理机构的设置、各主要岗位的技术和管理人员名单及其资格，以及各工种技术工人的安排状况。承包人应向监理人提交施工场地人员变动情况的报告。

七、单项选择题

1.根据《标准施工招标文件》，承包人自检确认的工程隐蔽部位具备覆盖条件后，监理人未按与承包人约定的时间进行检查且没有其他指示，承包人正确的做法是（ ）。

- A.自行完成覆盖工作，并拒绝监理人重新检查的要求
- B.自行完成覆盖工作，并将相应记录报送监理人签字确认
- C.自行完成覆盖工作，并向监理人进行索赔
- D.报告政府质量监督机构后自行完成覆盖工作

正确答案：B

答案解析：本题考查的是质量控制的主要条款内容。经承包人自检确认的工程隐蔽部位具备覆盖条件后，承包人应通知监理人在约定的期限内检查。监理人未按约定的时间进行检查的，除监理人另有指示外，承包人可自行完成覆盖工作，并作相应记录报送监理人，监理人应签字确认。监理人事后对检查记录有疑问的，可按约定重新检查。

八、多项选择题

1.施工质量保证体系运行包括的环节有（ ）。

- A.计划
- B.实施
- C.检查
- D.评价
- E.处理

正确答案：ABCE

答案解析：本题考查的是施工质量保证体系的运行。施工质量保证体系的运行，应以质量计划为主线，以过程管理为重心，应用PDCA循环的原理，按照计划、实施、检查 and 处理的步骤展开。

九、单项选择题

1.根据《特种作业人员安全技术培训考核管理规定》，特种作业人员离开特种岗位达（ ）个月以上，应当重新进行实际操作考核，合格后方可上岗作业。

- A.2
- B.3
- C.6
- D.5

正确答案：C

答案解析：本题考查的是安全生产管理制度。离开特种作业岗位达6个月以上的特种作业人员，应当重新进行实际操作考核，经确认合格后方可上岗作业。

十、多项选择题

1.关于项目管理任务分工表的说法，正确的有（ ）。

- A.每个建设项目都应编制项目管理任务分工表
- B.编制项目管理任务分工表前需对项目实施各阶段的任务进行分解
- C.项目管理任务分工表中需明确每项任务的负责部门和配合部门
- D.项目管理任务分工表是项目组织设计文件的一部分
- E.项目管理任务分工表确定后在项目进展过程中不得进行调整

正确答案：ABCD

答案解析：本题考查的是工作任务分工在项目管理中的应用。选项E的正确说法是，在项目的进展过程中，应视必要性对工作任务分工表进行调整。

2.下列违法行为中，对施工生产安全事故发生单位主要负责人处上一年年收入40%~80%罚款的情形有（ ）。

- A.故意破坏事故现场
- B.不立即组织事故抢救
- C.事故调查期间擅离职守
- D.谎报或瞒报事故
- E.迟报或漏报事故

正确答案：BCE

答案解析：本题考查的是施工生产安全事故的处理。事故发生单位主要负责人有下列违法行为之一的，处上一年年收入40%~80%的罚款。（1）不立即组织事故抢救；（2）在事故调查处理期间擅离职守；（3）迟报或者漏报事故。

3.施工现场环境保护的要求包括（ ）。

- A.施工前应进行现场环境调查
- B.施工组织设计中应有防治扬尘和噪音等有效措施
- C.施工现场应建立环境保护管理体系
- D.健全施工组织机构，明确岗位权责分工
- E.定期对职工进行环保法规知识的培训和考核

正确答案：ABCE

答案解析：本题考查的是施工现场环境保护的要求。施工现场环境保护的要求包括：（1）工程施工前，应进行现场环境调查。（2）工程的施工组织设计中应有防治扬尘、噪声、固体废弃物和废水等污染环境的有效措施。（3）施工现场应建立环境保护管理体系，层层落实，责任到人，并保证有效运行。（4）对施工现场防治扬尘、噪声、水污染及环境保护管理工作进行检查。（5）定期对职工进行环保法规知识的培训考核。

十一、单项选择题

1.编制施工组织总设计时，编制资源需求量计划前必须完成的工作是（ ）。

以上内容仅为本文档的试下载部分，为可阅读页数的一半内容。如要下载或阅读全文，请访问：<https://d.book118.com/758103127056007004>