



中华人民共和国国家标准

GB/T 13575.1—2008
代替 GB/T 13575.1—1992

普通和窄 V 带传动 第 1 部分：基准宽度制

Classical and narrow V-belt drives—Part 1: System based on datum width

[ISO 4183:1995, Belt drives—Classical and narrow V-belts—Grooved pulleys
(system based on datum width), MOD]

2008-08-25 发布

2009-03-01 实施

中华人民共和国国家质量监督检验检疫总局
中国国家标准化管理委员会 发布

前 言

GB/T 13575《普通和窄 V 带传动》由以下两部分组成：

——第 1 部分：基准宽度制；

——第 2 部分：有效宽度制。

本部分为 GB/T 13575 的第 1 部分。

本部分修改采用 ISO 4183:1995《带传动 普通和窄 V 带 槽轮(基准宽度制)》。与 ISO 4183:1995 相比,主要差异为：

——符号与我国标准不一致的按我国标准修改,如槽角由 α 改为 φ ,基准宽度由 w_d 改为 b_d ,基准线上槽深由 b 改为 h_a ,基准线上槽深由 h 改为 h_f ；

——槽角与基准直径的关系由单独一章文字叙述改为在表 4 中一并列出；

——增加了带截面尺寸；

——增加了传动设计内容。

本部分代替 GB/T 13575.1—1992《带传动 普通 V 带传动》,与 GB/T 13575.1—1992 相比,主要修改如下：

——名称改为“普通和窄 V 带传动 第 1 部分：基准宽度制”；

——将原标准附录中带的截面尺寸放入正文,并删减带长尺寸、增加基准宽度制窄 V 带截面尺寸；

——带轮基准直径增加 1 350 mm、1 700 mm、2 120 mm、2 360 mm 四个尺寸；

——删减带轮外径尺寸。

本部分由中国机械工业联合会提出。

本部分由全国带轮与带标准化技术委员会(SAC/TC 428)归口。

本部分起草单位：中机生产力促进中心、湖北汽车工业学院。

本部分主要起草人：黄刚、刘雍德、秦书安。

本部分由中机生产力促进中心负责解释。

本部分所代替标准的历次版本发布情况为：

——GB/T 13575.1—1992。

普通和窄 V 带传动

第 1 部分:基准宽度制

1 范围

本部分按基准宽度制规定了基准宽度制普通 V 带和窄 V 带传动的设计方法和传动装置的安装与使用等。

本部分适用于一般工业用 V 带传动。

专门用于普通 V 带的带轮不能配合使用窄 V 带,用于单根 V 带的多槽带轮不能配合使用联组带。

2 规范性引用文件

下列文件中的条款通过 GB/T 13575 的本部分的引用而成为本部分的条款。凡是注日期的引用文件,其随后所有的修改单(不包括勘误的内容)或修订版均不适用于本部分,然而,鼓励根据本部分达成协议的各方研究是否可使用这些文件的最新版本。凡是不注日期的引用文件,其最新版本适用于本部分。

GB/T 1171 一般传动用普通 V 带

GB/T 10412 普通和窄 V 带轮(基准宽度制)(GB/T 10412—2002,ISO 4183:1985,MOD)

GB/T 11356.1 带传动 V 带轮(基准宽度制) 槽形检验(GB/T 11356.1—2008,ISO 255:1990,MOD)

GB/T 11357 带轮的材质、表面粗糙度及平衡(GB/T 11357—2008,ISO 254:1998,MOD)

GB/T 11544 普通 V 带和窄 V 带尺寸(GB/T 11544—1997,neq ISO 4184:1992)

GB/T 15531 带传动 带轮 中心距调整极限值(GB/T 15531—2008,ISO 155:1998,MOD)

GB/T 12730 一般传动用窄 V 带

3 带

3.1 带的截面尺寸

带截面的基本尺寸见图 1 和表 1。

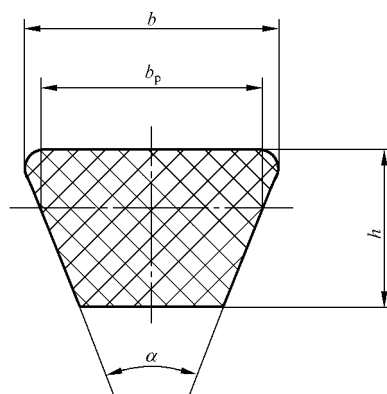

图 1 V 带截面示意图